

TIMEX FamilyConnect™

SENIOR



User Manual

Contents

Read this first.....	iv
Chapter 1. Set up and get started.....	1
Overview.....	1
Charge the watch.....	1
Set up and pair the watch with your phone.....	2
Unpair the watch.....	3
Pair with more than one Timex watch.....	3
Turn the watch on and off.....	3
Wake up and turn off the watch display.....	4
Replace a SIM card.....	4
Remove and attach watch bands.....	5
Chapter 2. Basics.....	6
Basic navigation.....	6
Status icons.....	6
Adjust sounds.....	7
Adjust brightness.....	8
Check the weather.....	9
Turn on airplane mode.....	9
Turn on Do Not Disturb.....	9
Change the watch face.....	10
View and manage notifications.....	10
Manage Fall Detection.....	10
Enable privacy and security features.....	11
Configure Sedentary Reminder.....	12
Set the language.....	12
Restart, reset and update the watch.....	12
Get information about your watch.....	13
Chapter 3. Apps on your watch.....	15
Activity.....	15
Alarms.....	15
Calculator.....	16
Check in.....	17
Contacts.....	17
Heart Rate.....	17
Medications.....	18
Messages.....	19
PAI.....	20
Phone.....	20
Reminders.....	22
Sleep.....	23
Chapter 4. The Timex FamilyConnect™ app.....	24
Map View.....	24
My Devices.....	25
All Contacts.....	26
Messages.....	27
Activity Center.....	27
Daily Planner.....	30

My Account	30
App Settings.....	30
Support.....	30
Logout.....	30
Important safety information	31
Important safety instructions	31
Hearing loss.....	31
Medical device interference	31
Skin irritation.....	32
Choking hazard.....	32
Charging.....	32
Battery.....	32
Operating temperature.....	32
Regulatory compliance information	33
Electromagnetic fields (EMF)	33
FCC compliance statement.....	33
Disposal and recycling information	34
Trademarks.....	35

Read this first

- Before using this documentation and the device it supports, ensure that you read and understand the "Important safety information" on page 28.
- Illustrations in this documentation might look different from your device.
- Instructions in this documentation may vary depending on your device model and software version.
- Some apps and features are not available in all countries or regions. App and feature availability is subject to change.
- Documentation content is subject to change without notice. We make constant improvements on the documentation of your device, including this user manual.
- Timex Group USA, Inc. does not assume any liability that may occur due to the use or application of the product described herein. Every effort has been made in the preparation of this documentation to ensure accuracy of the contents, but all statements, information and recommendations in this documentation do not constitute the warranty of any kind, express or implied.

Chapter 1. Set up and get started

This manual describes everything you need to know about your TIMEX FamilyConnect™ Senior Watch. If you need more information, visit www.timex.com.

Overview



Charge the watch

Charge the watch before using it for the first time. To charge the watch, follow these steps:

1. Connect the charging dock to a charger using the supplied USB Type-C cable.
2. Place the watch in the charging dock as shown below.



3. Ensure the contacts on the back of the watch are engaged with those on the charging dock. The watch display will then show the time and the battery level.
4. When the watch is fully charged, remove it from the charging dock. The watch is now ready for setup.



NOTES

- The recommended output voltage/current of the charger is 5 V/1 A. Using other chargers could cause damage to the watch or pose a risk of injury or death.
- It takes approximately 2 hours to fully charge the watch. The charging time may vary depending on the battery usage conditions.

Set up and pair the watch with your phone

For best experience, you need to pair the watch with your phone.

1. Press and hold the power key for 3 seconds to turn on the watch. Follow the step-by-step instructions to activate the watch until you see the QR code on your watch.



2. Download the [Timex FamilyConnect™](#) app on your phone from the Google Play™ or App Store, or by scanning the QR codes below.



Android



iOS



3. Launch the [Timex FamilyConnect™](#) app, tap **ADD WATCH**, then choose your watch model and follow the on-screen instructions to finish setup.



NOTES

- Before pairing the watch with your phone, ensure that you are in an area with good cellular reception.
- Upon launching the Timex FamilyConnect™ app for the first time, you need to create an account.

Unpair the watch

1. Open the Timex FamilyConnect™ app on your phone.
2. Tap  at the upper-left corner, then tap My Devices.
3. Select the desired watch, and tap Settings > Device Settings > OTHER SETTINGS > Remove Device from the App.

Pair with more than one Timex watch

You can pair another Timex watch with your phone.

1. Open the Timex FamilyConnect™ app on your phone.
2. Tap  at the upper-left corner, then tap My Devices.
3. Tap ADD WATCH, then choose your watch model and follow the on-screen instructions.



Turn the watch on and off

Turn on the watch

If your watch is off, press and hold the power key until the watch vibrates and the TIMEX logo appears.

Turn off the watch

You can turn off the watch using the following methods:

- Press and hold the power key until power options appear, then swipe left on the screen and select Power Off.
- Open the Settings app  on your watch, then tap Power Options > Power Off.
- Open the Timex FamilyConnect™ app on your phone, tap  at the upper-left corner and tap My Devices, then select the desired watch and tap Settings > Device Settings > OTHER SETTINGS > Turn Off Device Remotely.

Wake up and turn off the watch display

Wake up the watch display

You can wake up the watch display using the following methods:

- Raise your wrist. The watch will turn off its display when you lower your wrist.
- Press the power key.
- Press the SOS key.

If your watch doesn't wake up when you raise your wrist, make sure the [Tilt To Wake](#) function is enabled. If your watch doesn't wake up when you press the power key or SOS key, it may need charging.



Tilt To Wake

If you want to wake up your watch when you raise your wrist, open the [Settings](#) app  on your watch, go to [Device > Tilt To Wake](#), then turn on this function.

NOTE: If you want to wake up your watch when you raise your wrist during sleep time, open the [Settings](#) app  on your watch, go to [Device > Tilt To Wake](#), then turn on [During sleep time](#).

Turn off the watch display

You can turn off the watch display by pressing the power key.

By default, the watch will turn off its display in 10 seconds to save battery life. You can adjust the display timeout setting by following these steps:

1. Open the [Settings](#) app  on your watch.
2. Go to [Device > Display > Screen Timeout](#).
3. Select a timeout option.

Replace a SIM card

PREREQUISITE: Select the right size of SIM card for your watch.

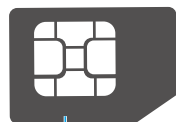

Mini-SIM (2FF) ❌

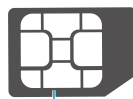

Micro-SIM (3FF) ❌



Nano-SIM (4FF) ✅

To replace the SIM card, follow these steps:

1. Locate the SIM card slot, then use the provided removal tool to remove the SIM card tray.

2. Remove the SIM card from the tray.
3. Place a new SIM card on the tray, and ensure the card is seated correctly.
4. Slide the SIM card tray back in the SIM card slot.

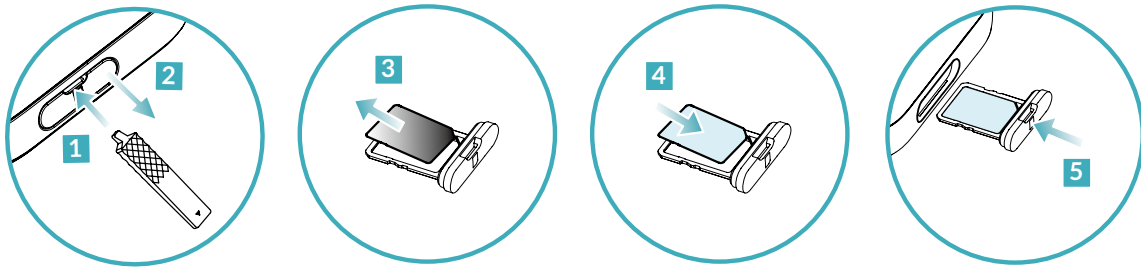
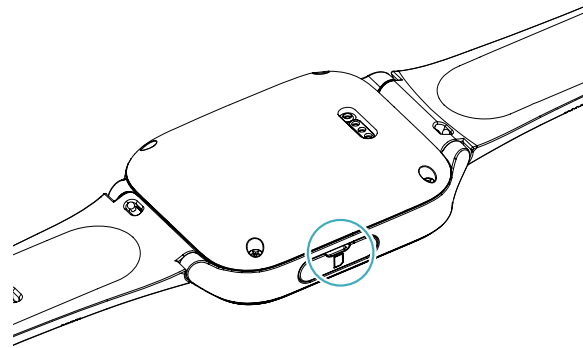

NOTE

Note the orientation of the SIM card. If the SIM card is placed incorrectly, it may get jammed.

Remove and attach watch bands

Remove and attach the watch band as illustrated below.

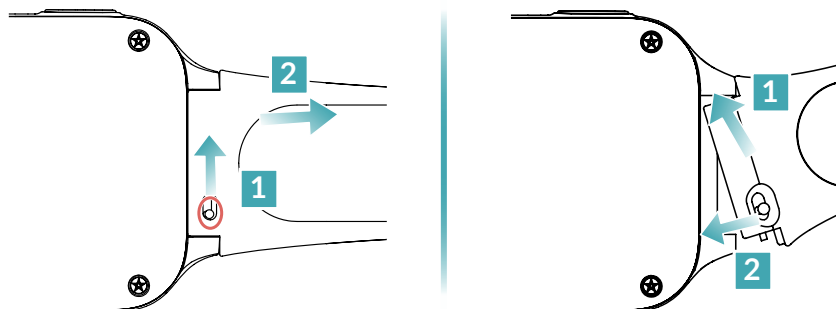

Chapter 2. Basics

This chapter introduces how to navigate the screen, manage settings, check desired information, and more.

Basic navigation

You can use the following basic gestures to interact with your watch.



On the home screen, swipe up for notifications, and down for weather and quick settings.



On the home screen, swipe left or right for watch apps.



Press the home screen for 5 seconds to access watch faces.



Power key:

- Press to wake up or turn off the display, or return to the home screen.
- Press for 3 seconds to turn the watch on.
- Press for 3 seconds to access power options: [Restart](#) and [Power Off](#).

SOS key:

- Press to return to the previous screen or to the home screen.
 - Double press for voice assistant.
 - Press for 3 seconds to send a [Help](#) alert to the Guardian and keep holding for about 5 seconds to make an emergency call.
-

Status icons

Status icons at the top of the home screen give you information about your watch.

Status icon	What it means
	The watch is connected to a cellular network. The area of the triangle indicates signal strength.





SIM card is not available.



Airplane mode is on.



Do Not Disturb mode is on.



You have a missed phone call.



You have declined a phone call.



You have an unread SMS message.



You have an unread app message.



You have a medication reminder.



You have an event reminder.



You have a voice reminder.



You have an alarm reminder.



A high-five is received.



You have a system notification.



The watch is charging.

Adjust sounds

To change the sounds your watch plays when you get a call, message, reminder, or other type of notification, you have the following options:

Option one

1. On the home screen, swipe down for quick settings.
2. Tap  to access [Sounds & Vibrations](#) settings.
3. To set the volume for the sounds, tap [All Volumes](#), then drag the sliders to where you want them.
4. To change the tones of the sounds, tap [Ringtones](#). Select a sound type, such as phone calls or alarms, then choose a tone (scroll to see them all).

Option two

1. Open the [Settings](#) app  on your watch.
2. Go to [Device](#) > [Sounds & Vibrations](#).
3. To set the volume for the sounds, tap [All Volumes](#), then drag the sliders to where you want them.
4. To change the tones of the sounds, tap [Ringtones](#). Select a sound type, such as phone calls or alarms, then choose a tone (scroll to see them all).



Enable or disable vibrations



To enable or disable vibrations your watch uses for notifications and alerts, open the [Settings](#) app  on your watch, go to [Device](#) > [Sounds & Vibrations](#), then turn on or off [Vibration](#) as per your need.

Adjust brightness

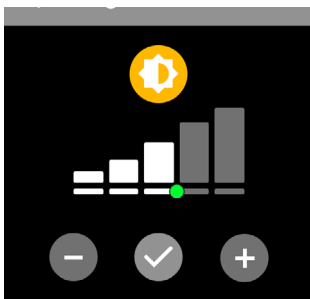

To make the watch screen dimmer or brighter, you have the following options:



Option one

1. On the home screen, swipe down for quick settings.
2. Tap  to access [Brightness](#) settings.
3. Tap the brightness controls or drag the slider to adjust brightness.
4. Tap  to save changes.

Option two

1. Open the Settings app  on your watch.
2. Go to Device > Display > Brightness.
3. Tap the brightness controls or drag the slider to adjust brightness.
4. Tap  to save changes.

Check the weather

On the home screen of your watch, swipe down to check the weather for your current location.

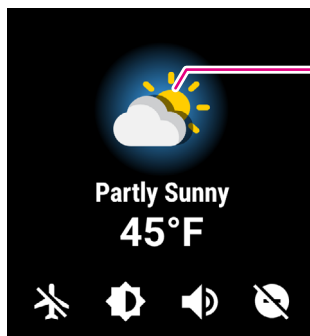

Tap the weather icon to display more details.

On the weather details page, tap the weather icon to view the current temperature, UV index and wind speed information for the day. To view a 4-day weather forecast, scroll the watch display.

Turn on airplane mode

Turning on airplane mode will turn off cellular connection. When airplane mode is on, you see  at the top of the home screen.

To turn on airplane mode, swipe down on the home screen for quick settings, then tap .

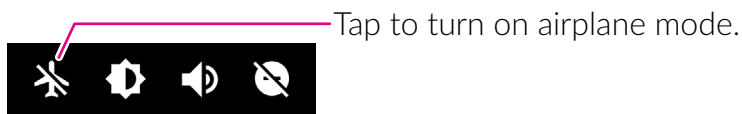

Turn on Do Not Disturb

Turning on Do Not Disturb will reject all calls and keep alerts from making sounds or vibrations. When Do Not Disturb is on, you see  at the top of the home screen.

To turn on Do Not Disturb, swipe down on the home screen for quick settings, then tap .

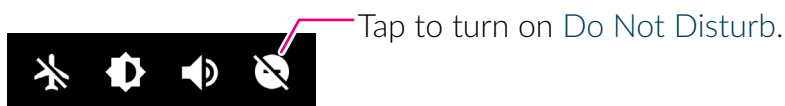



In Do Not Disturb mode, you can still make a call to your emergency contact.



Manage Do Not Disturb mode

To manage Do Not Disturb mode, follow these steps:

1. Open the Timex FamilyConnect™ app on your phone.
2. Tap  at the upper-left corner, then go to Daily Planner > Do Not Disturb.
3. Tap the mode you want to edit, or tap  to create a new one.
4. Tap SAVE after editing or creating a mode.

Change the watch face

On the home screen, press and hold the watch display for 5 seconds to enter the watch face list. To choose a watch face, swipe across to view all available watch faces, then tap the one you want.

Or, you can open the Settings app  on your watch, tap Watch faces. To choose a watch face, swipe across to view all available watch faces, then tap the one you want.

View and manage notifications

Your watch will alert you with a popup message, sound, or vibration when notifications arrive. If you don't read one right away, it's saved in the notification center so you can check it later. To view unread notifications, swipe up on the home screen, then tap any notification to expand it.

- To clear a notification, swipe left over the notification, then tap .
- To clear all notifications, scroll to the bottom of the notification, then tap CLEAR ALL.



NOTE

All unread notifications will be cleared if the watch restarts.

Manage Fall Detection

With Fall Detection enabled, if the watch detects a hard fall, it can help connect you to emergency services and send a notification to your emergency contacts. To enable this feature, follow these steps:

1. Open the Settings app  on your watch.
2. Go to Privacy/Security.
3. Turn on Fall Detection.



NOTES

To manage the [Fall Detection](#) feature on your watch, make sure this feature is enabled in the [Timex FamilyConnect™](#) app on your phone. To enable the [Fall Detection](#) feature in the app, follow these steps:

1. Open the [Timex FamilyConnect™](#) app on your phone.
2. Tap  at the upper-left corner, then tap [My Devices](#).
3. Select the desired watch, then tap [Settings > Manage Features](#), and turn on [Fall Detection](#).

If the watch detects a hard fall, an alert will be displayed on the watch:

- Tap [I AM OK](#) within one minute to dismiss the alert.
- If you tap [HELP](#), the watch will notify the pre-defined contacts, send your current location to your family contacts, and dial the emergency contact.

If the watch detects a hard fall and that you have been immobile for about a minute, it will notify the pre-defined contacts, send your current location to your family contacts, and make a call to the emergency contact automatically.



NOTES

- The watch cannot detect all falls. The more physically active you are, the more likely you are to trigger [Fall Detection](#) due to high-impact activity that can appear to be a fall.
- If able, users should press the [SOS](#) key when they need help.

Enable privacy and security features

Your watch includes some useful privacy and security features, such as location sharing, heart rate data sharing and activity tracking.

To enable these features on your watch, follow these steps:

1. Open the [Settings](#) app  on your watch.
2. Go to [Privacy/Security](#).
3. Turn on [Location Tracking](#) to share your location.
4. Turn on [Heart Rate](#) to share your heart rate data.
5. Turn on [Activity Tracking](#) to share activity performance.
6. Turn on [Allow Calls and SMS only from Connections](#) to allow calls and messages from your contacts only.



NOTES

To manage these features on your watch, make sure these features are enabled in the [Timex FamilyConnect™](#) app on your phone. To enable these features in the app, follow these steps:

1. Open the [Timex FamilyConnect™](#) app on your phone.
2. Tap  at the upper-left corner, then tap [My Devices](#).
3. Select the desired watch, then tap [Settings > Manage Features](#), and turn on the desired features.

Configure Sedentary Reminder

With [Sedentary Reminder](#) enabled, you will receive a reminder to stand and move around if you have been sitting for too long. To configure [Sedentary Reminder](#), follow these steps:

1. Open the [Settings](#) app  on your watch.
2. Tap [Sedentary Reminder](#).
3. Turn on the feature, and configure how frequently you want to receive the reminder.

Set the language

You set the language of your watch during the initial setup. To change the language, follow these steps:

1. Open the [Settings](#) app  on your watch.
2. Go to [Device > Language](#).
3. Select a language.

Restart, reset and update the watch

If your watch isn't working properly, try restarting and updating it. If the problem persists, you may need to reset your watch.

Restart the watch

To restart the watch, do one of the following:

- Press and hold the power key until power options appear, then select [Restart](#).
- Open the [Settings](#) app  on your watch, then tap [Power Options > Restart](#).

Reset the watch

To reset the watch, follow these steps:

1. Open the Settings app  on your watch.
2. Tap Power Options > Factory Reset.

Update the watch

To check for and update the watch firmware, open the Settings app  on your watch, tap Device > Update Watch, then, if an update is available, tap OK and follow the on-screen instructions.



NOTES

To update the watch, make sure:

- The watch is at least 50 percent charged.
- The watch is connected to the cellular network.

CAUTION: The watch will only operate with firmware versions that have been approved for use by your wireless carrier and the device manufacturer. Your watch may not function if you install unauthorized firmware on it.

Get information about your watch



To view the information about your watch, open the Settings app  on your watch, then tap About. The items you can view include phone number, firmware version, hardware version, IMEI, network, and FCC ID.

Chapter 3. Apps on your watch

Your Timex watch includes a collection of apps, which help you keep tabs on your health, keep track of your activity, keep in touch with your family and friends, and more.

Activity





To access the Activity app , open the Health app , then navigate to the app by swiping across the screen.

The Activity app  on your watch keeps track of your movement throughout the day and encourages you to meet your fitness goal. The app tracks the number of steps you have taken, the distance you have walked or run, and the active calories you have burned.

Scroll down to check your activity ranking among your family or friends, high fives you have received, and your weekly progress.



Alarms



To access the Alarms app , open the Daily Planner app , then navigate to the app by swiping across the screen.

Use the Alarms app  to play a sound or vibrate your watch at a set time.

Set an alarm on the watch



1. Open the Daily Planner app .
2. Swipe across the screen to access the Alarms app .
3. Tap , tap TIME, scroll the numbers to set the time, then tap SAVE.
4. Tap REPEAT, choose the days of the week to set the repeat option, then tap SAVE.
5. Tap SAVE.





TIP

To turn the alarm on or off, tap its switch.

Respond to an alarm



When an alarm sounds, you can tap  to wait ten minutes before the alarm sounds again, or tap  to dismiss the alarm.

Delete an alarm on the watch

1. Open the Daily Planner app .
2. Swipe across the screen to access the Alarms app .
3. Swipe left over the alarm in the list, then tap .

Calculator





To access the Calculator app , open the More app , then navigate to the app by swiping across the screen.

In the Calculator app , you can perform basic arithmetic calculations. To perform a quick calculation, tap numbers and operators to get a result.

Check in



To access the Check in app , open the More app , then navigate to the app by swiping across the screen.

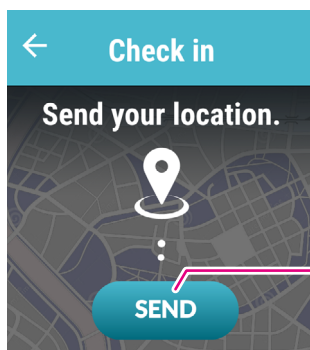

Tap to share your location.



Contacts



View your contacts list in the [Contacts](#) app. Tap a contact to make a phone call or send a message.

Heart Rate





To access the [Heart Rate](#) app , open the [Health](#) app , then navigate to the app by swiping across the screen.

Your heart rate is an important way to monitor how your body is doing. You can check your heart rate at any time. The watch continues measuring your heart rate as long as you're wearing it.

Your watch will notify you if your heart rate remains above or below a chosen threshold.



Set the heart rate threshold

1. Open the [Timex FamilyConnect™](#) app on your phone.
2. Tap  at the upper-left corner, then tap [Activity Center](#).
3. Tap the [Heart Rate](#) tile, tap the settings icon , then tap [HR Alerts](#).
4. Enable heart rate alerts, tap the edit icon  to define heart rate threshold, then tap [Done](#).



NOTE

This watch is not a medical device and is not recommended for use by persons with serious heart conditions. Consult your physician before beginning any exercise program.



Medications



To access the [Medications](#) app , open the [Daily Planner](#) app , then navigate to the app by swiping across the screen.



Create a medication reminder

Medication reminders can't be created on the watch. To create a reminder, follow these steps:

1. Open the Timex FamilyConnect™ app on your phone.
2. Tap  at the upper-left corner, then go to [Daily Planner](#) > [Medication Tracker](#).
3. Tap , and enter information as desired.
4. Tap [SAVE](#) after creating a reminder.



Respond to a medication reminder

When a reminder notification arrives, you can do one of the following:

- Press the [Power key](#) or [SOS key](#) to dismiss the reminder.
- Tap  to wait ten minutes before the watch displays the reminder again.
- Tap  to confirm the medication has been taken.
- Tap  to view details. If you tap [SKIP](#), you need to select a reason.

Delete a medication reminder

Medication reminders can't be deleted on the watch. To delete a reminder, follow these steps:

1. Open the Timex FamilyConnect™ app on your phone.
2. Tap  at the upper-left corner, then go to [Daily Planner](#) > [Medication Tracker](#).
3. Navigate the reminder you want to manage, then tap  to delete it, or tap  to edit it.



NOTE

You should not rely upon the app and watch notifications alone to remember to take medications.

Messages



Read a message





When you feel a tap or hear an alert sound telling you that a message has arrived, raise your watch and tap the popup notification to read it.

Or, you can open the [Messages](#) app , tap [Recent Messages](#), and tap the message to read it.



Change the notification setting

1. Open the Settings app  on your watch.
2. Go to Device > Sounds & Vibrations > Ringtones > Notifications.
3. Select a sound the watch plays when you receive a message.

Reply to a message

1. Open the Messages app .
2. Tap Recent Messages, then tap the message you want to reply to.
3. Tap , you can scroll to see a list of preset messages, and tap one to send it. Or you can tap  and type your message, then tap  to send the message.



If you reply to an app message, you can compose your message by doing the following:

- **Send emoji:** Tap , then swipe across to browse available emoji. When you find the right symbol, tap it to send.
- **Dictate text:** Tap , press and hold , say what you want to say, then release your finger.





Customize preset messages

To customize the default messages, follow these steps:

1. Open the Timex FamilyConnect™ app on your phone.
2. Tap  at the upper-left corner, then tap My Devices.
3. Select the desired watch, then tap Settings > Watch Data & Settings > PRESET MESSAGES.
4. Tap one message to edit it, then tap  to save the change, or tap DELETE PRESET MESSAGE to delete this message.
5. To add a new message, scroll to the bottom of the message list, and enter the message in the text field, then tap Add.

PAI



To access the PAI app , open the Health app , then navigate to the app by swiping across the screen.

PAI (Personal Activity Intelligence) is a scientifically validated health score that measures the impact of your physical activity on your heart and guides you to a longer, healthier life. Backed

by one of the world's largest health studies, maintaining 100 PAI or more is associated with reducing the risk of cardiovascular disease mortality by an average of 25%.

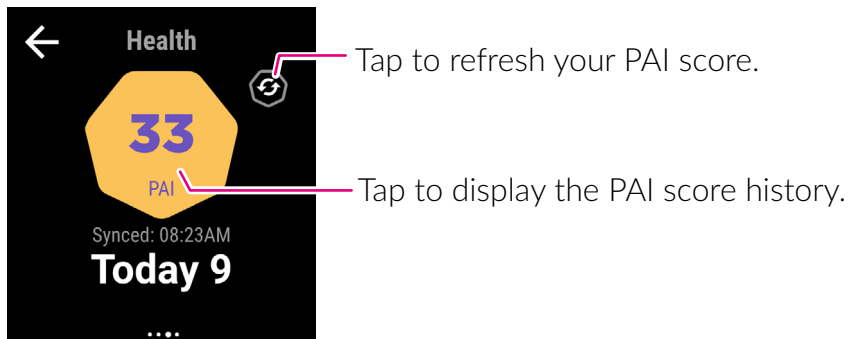

You will receive a notification when you reach a PAI goal.

Phone



Answer a call

On the incoming call screen, tap  to answer the call.

Reject a call

On the incoming call screen, tap  to reject the call.



End a call

Tap  when you are ready to end your call.

Make a phone call

To make a phone call on your watch, you have the following options:

Option one

1. Open the Phone app .
2. Tap **Contacts**, then tap the contact as desired.
3. Tap  to make a call.

Option two

1. Open the Phone app .
2. Tap **Dialer/Keypad**.



3. Enter the phone number, then tap  to make a call.

Option three

1. Open the Phone app .
2. Tap **Recent Calls**.
3. Tap a contact as desired.



During a call

- Tap  to adjust volume during a call.
- Tap  to use the keypad to enter additional digits during a call.

Dialer/Keypad

If you can't find the **Dialer/Keypad** feature in the **Phone** app , you need to enable the **Dialer/Keypad** feature first. To enable this feature, follow these steps:

1. Open the **Timex FamilyConnect™** app on your phone.
2. Tap  at the upper-left corner, then tap **My Devices**.
3. Select the desired watch, then tap **Settings > Manage Features**, and turn on **Phone Dialer**.

Make an emergency call

To make an emergency phone call on your watch, do one of the following:

- Press and keep holding the SOS key until your watch vibrates and starts a countdown. When the countdown ends, your watch makes an emergency call.
- If the **Dialer/Keypad** feature is disabled on your watch, open the **Contacts** app , then tap **Call 911** to make an emergency call.

If fall detection is enabled and you have been immobile for about a minute after the watch detects a hard fall, it will make a call to the emergency contact automatically.

If you started an emergency call by accident, tap  to cancel.

Reminders





To access the **Reminders** app , open the **Daily Planner** app , then navigate to the app

by swiping across the screen.



Your watch notifies you of reminders you create in the **Timex FamilyConnect™** app on your phone.

Create a reminder

Reminders can't be created on the watch. To create a reminder, follow these steps:

1. Open the **Timex FamilyConnect™** app on your phone.
2. Tap  at the upper-left corner, then go to **Daily Planner > Schedule**.
3. Tap , tap **Add New Reminder**.
4. Tap **SAVE** after creating a reminder.

Respond to a reminder

When a reminder notification arrives, you can tap  to wait ten minutes before the watch displays the reminder again, or tap  to dismiss the reminder.



Delete a reminder

Reminders can't be deleted on the watch. To delete a reminder, follow these steps:

1. Open the **Timex FamilyConnect™** app on your phone.
2. Tap  at the upper-left corner, then go to **Daily Planner > Schedule**.
3. Tap the reminder you want to delete.
4. Tap **DELETE**.

Sleep



To access the **Sleep** app , open the **Health** app , then navigate to the app by swiping across the screen.

Wear your watch to bed, and the watch can track your sleep. When you wake up, open the **Sleep** app  to learn how much sleep you got and see your sleep trends over the past week.

Chapter 4. The Timex FamilyConnect™ app

Use the Timex FamilyConnect™ app on your phone to locate the watch, check activity records, configure settings, and more.

Map View

When you launch the Timex FamilyConnect™ app on your phone, the Map View screen is displayed.

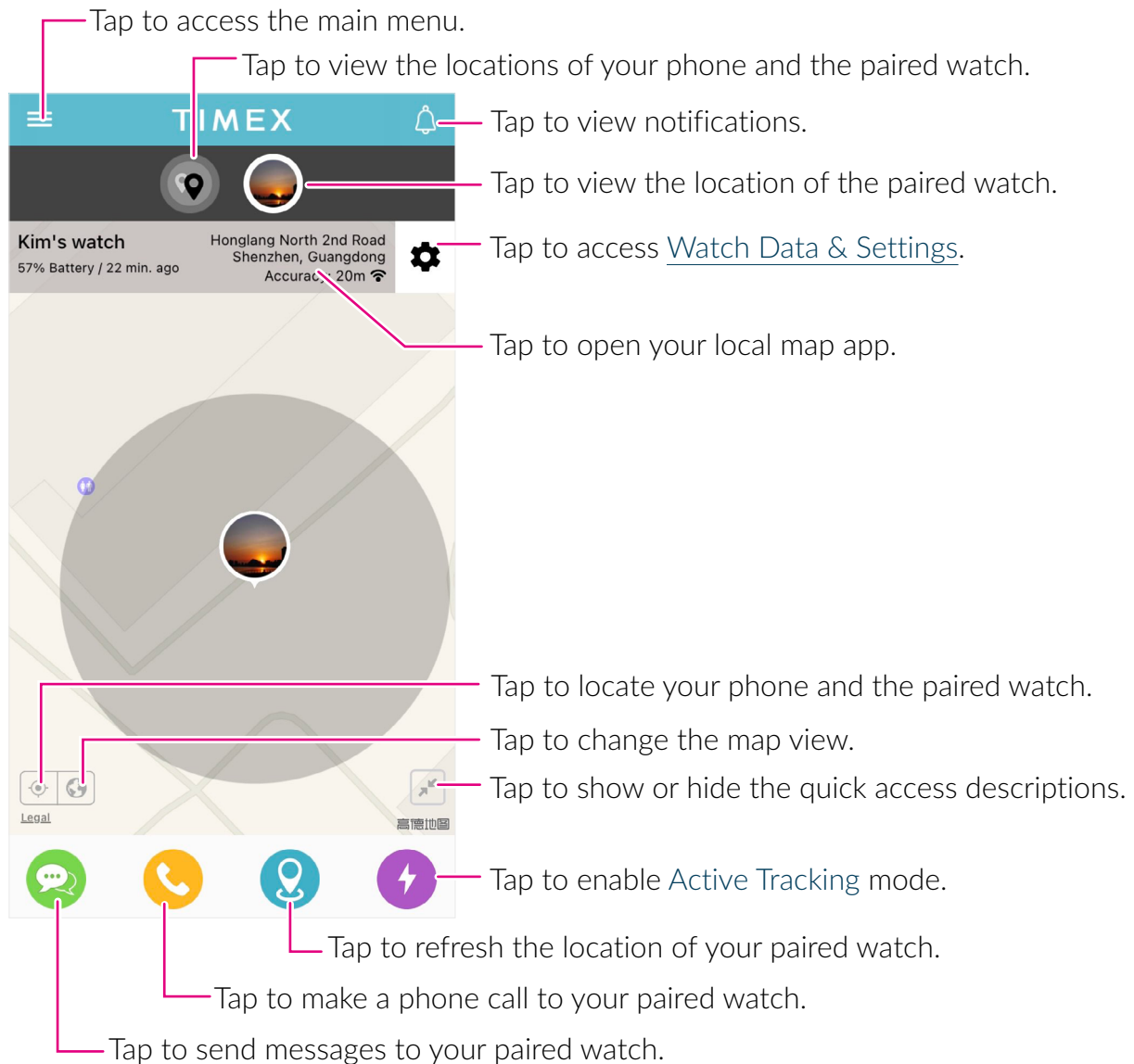

Active Tracking mode

With this mode enabled, the watch updates its location every 3 minutes. What's more, the Active Tracking mode, when enabled, will last for 15 minutes.

Watch Data & Settings

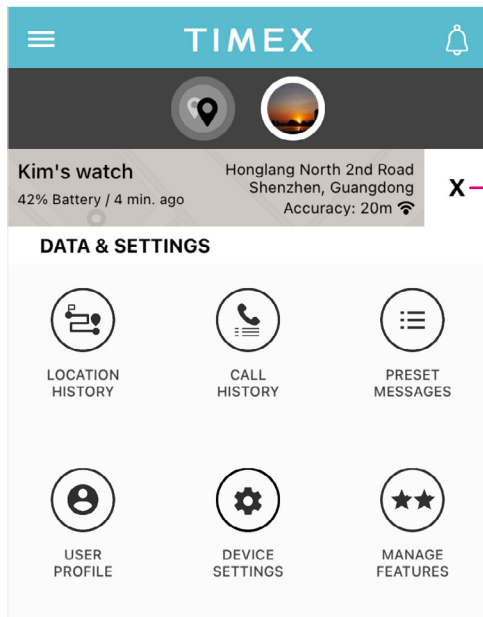

X — Tap to close Watch Data & Settings.

Location History

View the location history of your paired watch.

Call History

View the call history of your paired watch.

Preset Messages

Edit or add preset messages used on your paired watch.

User Profile

View or edit the watch user profile.

Device Settings

Customize how frequently the watch location is updated, set a scheduled time for the watch to report its location, or access other settings, e.g. find your lost watch by playing a sound on it, turn off the watch remotely, and unpair the watch.

Manage Features

Define which features can be enabled or disabled on the paired watch.

My Devices

In [My Devices](#), you can have a view of each paired Timex watch, and check watch information, such as battery level, phone number and location. You can also have quick access to some frequently used features.

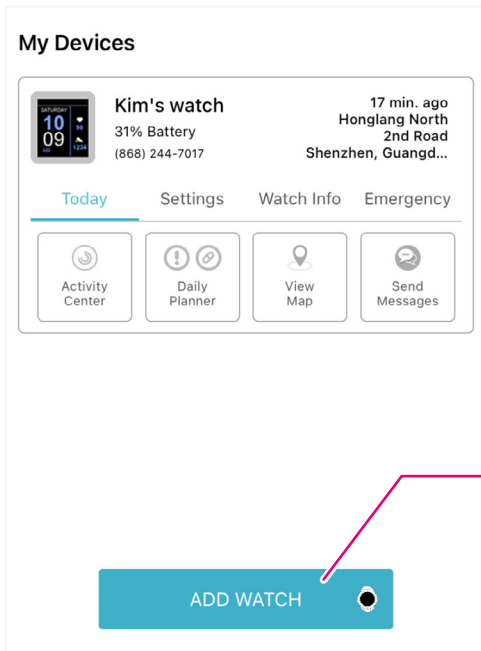

Tap to pair with another Timex watch.

Today Quickly access [Activity Center](#), [Daily Planner](#), [Map View](#), and [Messages](#).

Settings Quickly access [Device Settings](#), [All Contacts](#), and [Manage Features](#).

Watch Info

- **Add to Phone Contacts:** add the watch to your phone contacts.
- **Find Watch:** play a sound on your lost watch.
- **Connect Devices:** set the existing watch as a contact for the newly paired watch.

Emergency Tap [Emergency Contact](#) to manage your emergency contact.

All Contacts

View or manage watch contacts in this feature.

Add a watch contact

Tap  and enter required information to add a contact. Or, you can tap [Your Contacts](#) to import a contact from your phone directly.

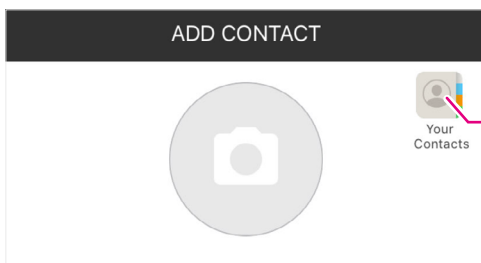

Tap to import a contact from your phone.



Set Account Type

- **Guardian:** A Guardian can call, message, and locate the paired watch while using the Timex FamilyConnect™ app. The email address is required if the account type is set as Guardian. An email will then be sent to invite the Guardian to download the Timex FamilyConnect™ app.
- **Contact:** A Contact can only make or receive calls to or from the paired watch.

Edit a watch contact

Tap a contact to view the contact information. Edit the contact information as desired, then tap  to save the change, or scroll to the bottom and tap [Delete Contact](#) to delete it.

Messages

View, create, and manage messages in this feature.

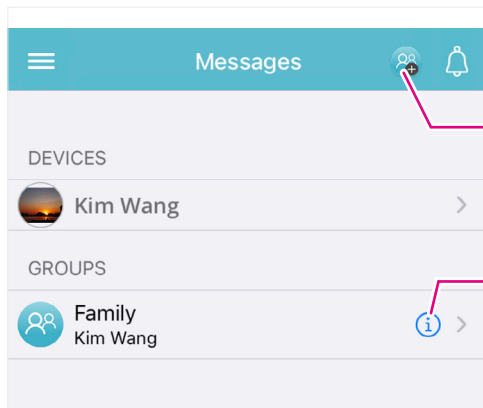

Tap to create a new group conversation.

Tap to view and edit group conversation settings.

Activity Center

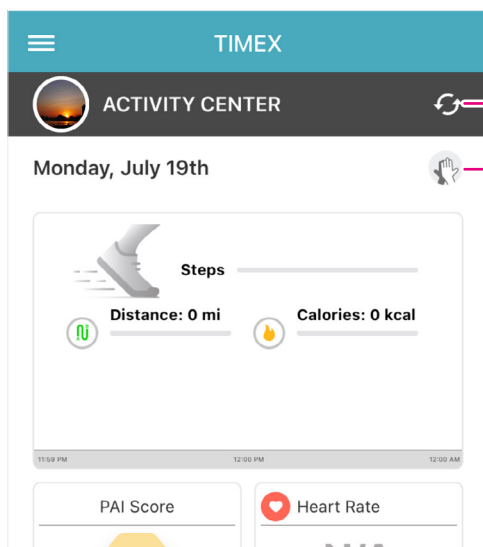

Tap to refresh health performance.

Tap to give a high five.

Activity Center helps you keep track of the watch wearer's health performance throughout the

day, including movement, heart rate, PAI score and sleep. Tap a tile to learn more about the feature.

Activity Summary

Check the number of steps the watch wearer has taken, the distance the watch wearer has walked or run, and the active calories the watch wearer has burned.

PAI Score

View the PAI score earned by the watch wearer. Tap [Earn More PAI](#) to learn tips on how to obtain PAI scores.

Heart Rate

Check the resting heart rate and the heart rate history, and configure the heart rate settings.

Tap the settings icon  at the upper-right corner to enter the heart rate settings page.

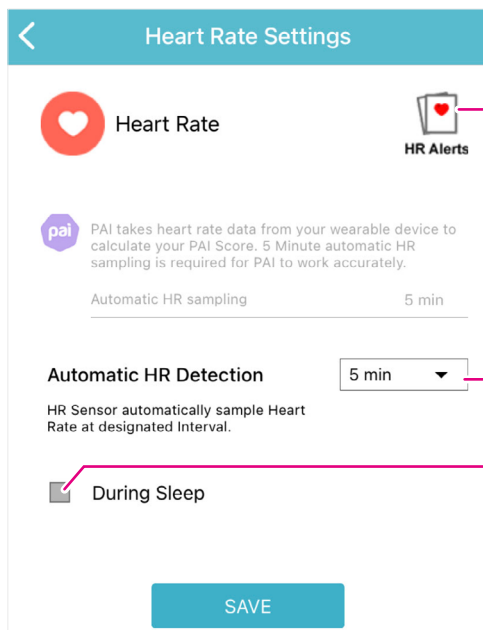

Tap to create heart rate alerts.

Select an interval at which the HR sensor automatically samples heart rate.

Tap to enable or disable the HR sensor to sample heart rate during the sleep time.

Sleep Analysis

View sleep details of the day and a 7-day sleep analysis.

Tap the settings icon  to enter the sleep settings page. You can set a sleep schedule to help the watch wearer meet sleep goals.

Daily Planner

Daily Planner allows you to create a schedule, manage [Do Not Disturb](#) mode, and set a medication reminder.

Alarms & Reminders

To create an alarm or reminder, tap [Schedule](#), tap  and select a schedule type, then tap [SAVE](#) after your creation.



To delete an alarm or reminder, tap [Schedule](#), tap the alarm or reminder you want to manage, then tap [DELETE](#).

Do Not Disturb

To manage [Do Not Disturb](#) mode, tap [Do Not Disturb](#), tap the mode you want to edit, or tap  to create a new one, then tap [SAVE](#) after editing or creating a mode.

Medication Tracker

To create a medication reminder, tap [Medication Tracker](#), tap , and enter information as desired, then tap [SAVE](#) after creating a reminder.

To manage a medication reminder, tap [Medication Tracker](#), navigate the reminder you want to manage, then tap  to delete it, or tap  to edit it.

My Account

Modify account name, phone number, password, or delete account using this option.

App Settings

To show the phone's location in the map view, turn on [Show my location](#).

You can also change the language of the [Timex FamilyConnect™](#) app using this option.

Support

View product manuals, frequently asked questions, how-to videos, update instructions, and more.

Logout

Tap [Logout](#) to log out of the [Timex FamilyConnect™](#) app.

Important safety information

Read all safety information before using your product. Failure to follow these safety instructions could result in injury, or damage to your product or other property.

Important safety instructions

- Observe signs and notices that prohibit or restrict the use of electronic devices.
- Do not disassemble or attempt to repair your watch yourself. Disassembling the watch may damage it, result in loss of water resistance, or cause injury.
- Always handle your watch with care. It contains sensitive electronic components inside, and can be damaged if dropped, burned, punctured, crushed, or if exposed to excessive heat or liquid.
- Keep your watch clean and dry. Clean your watch regularly with a nonabrasive, lint-free cloth. Do not use liquids or cleaning products. Do not clean the watch while it's charging.
- Your watch is rated IP67 for water and dust resistance. Water and dust resistance are not permanent conditions, and resistance might decrease as a result of normal wear. Do not submerge it. Do not wear it while swimming, showering, or bathing. Do not expose it to pressurized water or high velocity water. Do not wear it in the sauna or steam room.
- Never apply excessive pressure to a button on the watch, or force a charging connector or a SIM card into a port. Doing so may cause damage not covered by the warranty.
- Do not use your watch in the presence of gas fumes as it presents a risk of fire or explosion.
- Do not use or store your watch in extreme temperatures as your watch might overheat and may present a burn or fire risk and cease to function.
- Do not dispose of your device in a fire as this might cause an explosion resulting in serious injury, death, and property loss.

Hearing loss

Listening to sound at high volume may cause permanent hearing loss.



WARNING: To prevent possible hearing damage, do not listen at high volume levels for long periods.

Medical device interference

Your watch contains magnets which may interfere with medical devices such as pacemakers, defibrillators, or other medical devices. If you are a user of any of these medical devices, consult your physician for information specific to your medical device and whether you need to maintain a safe distance of separation between your medical device and the watch.

Skin irritation

This watch is made of materials commonly used in wearable consumer electronic items. However, some people may develop skin irritation due to allergies or sensitivities. If you have known skin sensitivities, please take special care when wearing the watch.

Clean your watch regularly. Discontinue use if you experience rash, redness, itchiness, or any other irritation or discomfort on your skin around, or beneath, the watch. Consult your physician if irritation persists.

Choking hazard

Your watch and its accessories may present a choking hazard or cause other injury to small children. Keep them away from small children.

Charging

Charge the watch with the supplied USB cable and charging dock. Only charge with an adapter that is compliant with the applicable international and regional safety standards. Using other adapters could cause damage to the watch or pose a risk of injury or death.

It is important to keep your watch in a well-ventilated area when charging. Don't use damaged cables or chargers.

Battery

Do not attempt to replace the watch batteries yourself. You may damage the batteries, which could cause overheating and injury. The batteries in your watch should be serviced only by an authorized service provider.

Batteries must be recycled or disposed of separately from household waste. Don't incinerate the batteries. Check your country's local waste regulations for the proper disposal of electronic products.

Operating temperature

Your watch is designed to work and be stored in ambient temperatures between $-10\text{ }^{\circ}\text{C}$ and $45\text{ }^{\circ}\text{C}$ ($14\text{ }^{\circ}\text{F}$ and $113\text{ }^{\circ}\text{F}$). Your watch can be damaged and battery life shortened if stored or operated outside of these temperature ranges. Avoid exposing the watch to dramatic changes in temperature or humidity.

Regulatory compliance information

This section introduces regulatory information, certification, and compliance information specific to your product.

Electromagnetic fields (EMF)

This product complies with all applicable standards and regulations regarding exposure to electromagnetic fields.

FCC compliance statement

Any changes or modifications to the device not expressly approved by Timex may void your authority to use this device.

This equipment has been tested and found to comply with the limits for a Class B digital device, pursuant to Part 15 of the FCC Rules. These limits are designed to provide reasonable protection against harmful interference in a residential installation.

This equipment generates, uses and can radiate radio frequency energy and, if not installed and used in accordance with the instructions, may cause harmful interference to radio communications. However, there is no guarantee that interference will not occur in a particular installation.

If this equipment does cause harmful interference to radio or television reception, which can be determined by turning the equipment off and on, the user is encouraged to try to correct the interference by one or more of the following measures:

- Reorient or relocate the receiving antenna.
- Increase the separation between the equipment and receiver.
- Connect the equipment into an outlet on a circuit different from that to which the receiver is connected.
- Consult the dealer or an experienced radio/TV technician for help.

This device complies with the FCC rules. Operation is subject to the following two conditions: (1) This device may not cause harmful interference, and (2) this device must accept any interference received, including interference that may cause undesired operation.



FCC ID: 2ACCJB128

FCC Radiation Exposure Statement:

This equipment complies with FCC radiation exposure limits set forth for an uncontrolled environment. This transmitter must not be co-located or operated in conjunction with any other antenna or transmitter.

Disposal and recycling information

At Timex, we continually strive to improve our operations and products, and minimize our impact on the environment.



Your product is designed and manufactured with high quality materials and components, which can be recycled and reused. Please observe the local regulations regarding the disposal of packaging materials, exhausted batteries and old equipment. Call Recycle Customer Support at 1-800-822-8837 for recycling instructions.



This symbol on your device and/or its accessories indicates that this device should not be disposed of with household waste. When this device reaches its end of life, take it to a collection point designated by local authorities. For more detailed information about device recycling, contact your local authorities, household waste disposal centers, or retail stores.

The separate collection and recycling of your device and/or its accessories at the time of disposal will help conserve natural resources and ensure that it is recycled in a manner that protects human health and the environment.

Trademarks

© 2021 Timex Group USA, Inc. TIMEX and FAMILY CONNECT are trademarks of Timex Group USA, Inc. in the US and other countries.

IOS is a trademark or registered trademark of Cisco in the US and other countries and is used under license.

PAI word mark and logo are trademarks of PAI Health Inc.

App Store is a service mark of Apple Inc. in the U.S. and other countries.

Google Play word mark and logo are trademarks of Google Inc.

Android is used according to terms described in the Creative Commons 3.0 Attribution License.

All other trademarks and trade names are the property of their respective owners.

TIMEX FamilyConnect™

SENIOR



Manual del usuario

Contenido

Lea esto primero iv

Capítulo 1. Configuración y puesta en marcha 1

Descripción general.....	1
Carga del reloj.....	1
Configuración y vinculación del reloj con el teléfono.....	2
Desvinculación del reloj.....	3
Vinculación con más de un reloj Timex.....	3
Cómo encender y apagar el reloj.....	3
Cómo activar y desactivar la pantalla del reloj.....	4
Cómo reemplazar una tarjeta SIM.....	4
Cómo quitar y poner las correas del reloj.....	5

Capítulo 2. Aspectos básicos 6

Navegación básica.....	6
Iconos de estado.....	6
Ajuste de sonidos.....	8
Ajuste del brillo.....	8
Comprobación del estado del clima.....	9
Activación del Modo vuelo.....	9
Activación del Modo interrupciones.....	10
Cambio del aspecto del reloj.....	10
Cómo ver y gestionar las notificaciones.....	10
Cómo gestionar la detección de caídas.....	11
Activación de las funciones de privacidad y seguridad.....	11
Configuración de los recordatorios de sedentarismo.....	12
Cómo establecer el idioma.....	12
Cómo reiniciar, restablecer y actualizar el reloj.....	13
Obtención de información sobre el reloj.....	13

Capítulo 3. Aplicaciones del reloj..... 14

Actividad.....	14
Alarmas.....	14
Calculadora.....	15
Verificación.....	15
Contactos.....	16
Ritmo cardíaco.....	16
Fármacos.....	17
Mensajes.....	18
PAI.....	19
Teléfono.....	19
Recordatorios.....	21
Tiempo de espera.....	22

Capítulo 4. La aplicación Timex FamilyConnect™ 23

Vista de mapa.....	23
Mis dispositivos.....	24
Todos los contactos.....	25
Mensajes.....	26
Centro de actividad.....	27

Planificador diario	28
Mi cuenta	28
Ajustes de la aplicación.....	28
Ayuda	28
Desconexión	28
Información importante de seguridad	29
Instrucciones importantes de seguridad	29
Pérdida de audición	29
Interferencia con dispositivos médicos	29
Irritación de la piel	30
Riesgo de asfixia	30
Carga.....	30
Batería	30
Temperatura de funcionamiento	30
Información sobre cumplimiento normativo.....	31
Campos electromagnéticos (CEM).....	31
Declaración de cumplimiento de la FCC	31
Información sobre eliminación y reciclaje	32
Marcas comerciales	33

Lea esto primero

- Antes de utilizar esta documentación y el dispositivo al que se refiere, asegúrese de leer y comprender el "Información importante de seguridad" en página 29.
- Las ilustraciones de esta documentación pueden ser diferentes a las de su dispositivo.
- Las instrucciones de esta documentación pueden variar según el modelo de su dispositivo y la versión del software.
- Algunas aplicaciones y características no están disponibles en todos los países o regiones. La disponibilidad de aplicaciones y características está sujeta a cambios.
- El contenido de la documentación está sujeto a cambios sin previo aviso. Realizamos mejoras constantes en la documentación de su dispositivo, incluido este manual de usuario.
- Timex Group USA, Inc. no asume ninguna responsabilidad que pueda ocurrir debido al uso o aplicación del producto descrito en este documento. Se han realizado todos los esfuerzos posibles en la preparación de esta documentación para garantizar la precisión del contenido, pero todas las declaraciones, información y recomendaciones en esta documentación no constituyen garantía de ningún tipo, expresa o implícita.

Capítulo 1. Configuración y puesta en marcha

Este manual describe todo lo que necesita saber sobre su reloj TIMEX FamilyConnect™ senior. Si necesita más información, visite www.timex.com.

Descripción general



Carga del reloj

Cargue el reloj antes de usarlo por primera vez. Para cargar el reloj, siga estos pasos:

1. Conecte la base de carga a un cargador con el cable USB tipo C suministrado.
2. Coloque el reloj en la base de carga como se muestra en la imagen.



3. Compruebe que los contactos de la parte posterior del reloj están en contacto con los de la base de carga. La pantalla del reloj mostrará la hora y el nivel de batería.
4. Cuando el reloj esté totalmente cargado, retírelo de la base de carga. El reloj ya está listo para configurarlo.



NOTAS

- La corriente/tensión de salida recomendada del cargador es de 5 V/1 A. Usar otros cargadores podría ocasionar daños en el estuche o suponer un riesgo de lesiones o muerte.
- La carga completa del reloj tarda aproximadamente 2 horas. El tiempo de carga puede variar en función de las condiciones de uso de la batería.

Configuración y vinculación del reloj con el teléfono

Para conseguir la mejor experiencia, debe de vincular el reloj con su teléfono.

1. Mantenga presionado el botón de encendido durante 3 segundos para activar el reloj. Siga las instrucciones paso a paso para activar el reloj hasta que aparezca el código QR en su reloj.



2. Descargue la aplicación **Timex FamilyConnect™** en su teléfono desde Google Play™ o App Store, o bien escanee los códigos QR que aparecen a continuación.



Android



iOS



3. Inicie la aplicación **Timex FamilyConnect™**, toque **AÑADIR RELOJ** y, a continuación, seleccione el modelo de su reloj y siga las instrucciones de la pantalla para terminar la configuración.



NOTAS

- Antes de vincular el reloj con el teléfono, asegúrese de que se encuentra en una zona con buena cobertura.
- Tras iniciar la aplicación Timex FamilyConnect™ por primera vez, deberá crear una cuenta.

Desvinculación del reloj

1. Abra la aplicación Timex FamilyConnect™ en el teléfono.
2. Toque  en la esquina superior izquierda y, a continuación, toque Mis dispositivos.
3. Seleccione el reloj que desee y toque Ajustes > Ajustes de dispositivos > OTROS AJUSTES > Eliminar dispositivo de la aplicación.

Vinculación con más de un reloj Timex

Puede vincular otro reloj Timex con su teléfono

1. Abra la aplicación Timex FamilyConnect™ en el teléfono.
2. Toque  en la esquina superior izquierda y, a continuación, toque Mis dispositivos.
3. Toque AÑADIR RELOJ, escoja el modelo de su reloj y siga las instrucciones de la pantalla.



Cómo encender y apagar el reloj

Encender el reloj

Si el reloj está apagado, mantenga pulsado el botón de encendido hasta que el reloj vibre y aparezca el logotipo de TIMEX.

Desactivar el reloj

Puede desactivar el reloj a través de los métodos siguientes:

- Mantenga pulsado el botón de encendido hasta que aparezcan las opciones de energía. Luego, deslice a la izquierda en la pantalla y seleccione Apagar.
- Abra la aplicación Ajustes  del reloj y toque Opciones de energía > Apagar.
- Abra la aplicación Timex FamilyConnect™ en el teléfono, toque  en la esquina superior izquierda y toque Mis dispositivos. Después, seleccione el reloj deseado y toque Ajustes > Ajustes de dispositivos > OTROS AJUSTES > Desactivar el dispositivo de forma remota.

Cómo activar y desactivar la pantalla del reloj

Activar la pantalla del reloj

Puede activar la pantalla del reloj a través de los métodos siguientes:

- Eleve la muñeca. El reloj apagará la pantalla cuando baje la muñeca.
- Pulse el botón de encendido.
- Pulse el botón de emergencia.

Si el reloj no se activa cuando eleva la muñeca, compruebe que la función **Inclinar para activar** está activada. Si el teléfono no se activa cuando pulsa el botón de encendido o el botón de emergencia, es posible que tenga que cargarlo.



Inclinar para activar

Si desea activar el reloj cuando eleve la muñeca, abra la aplicación **Ajustes**  en el reloj, ingrese a **Dispositivo > Inclinar para activar** y active esta función.

NOTA: Si desea activar el reloj cuando eleve la muñeca durante el tiempo de suspensión, abra la aplicación **Ajustes**  en el reloj, ingrese a **Dispositivo > Inclinar para activar** y active **Durante el tiempo de suspensión**.

Desactivar la pantalla del reloj

Puede desactivar la pantalla del reloj pulsando el botón de encendido.

De forma predeterminada, el reloj desactivará la pantalla en 10 segundos para ahorrar batería. Puede configurar el ajuste de tiempo de espera de pantalla siguiendo estos pasos:

1. Abra la aplicación **Ajustes**  del reloj.
2. Ingrese a **Dispositivo > Pantalla > Tiempo de espera de la pantalla**.
3. Seleccione una opción de tiempo de espera.

Cómo reemplazar una tarjeta SIM

PRERREQUISITO: Seleccione la tarjeta SIM del tamaño adecuado para su reloj.

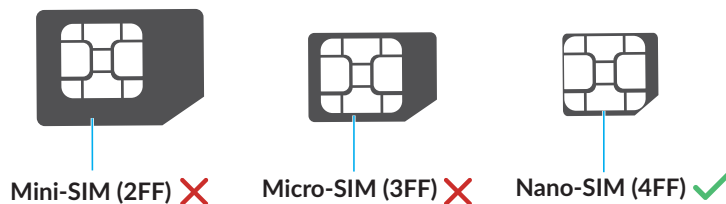

Para reemplazar la tarjeta SIM, siga estos pasos:

1. Localice la ranura para la tarjeta SIM y use la herramienta de extracción suministrada para extraer la bandeja de la tarjeta SIM.

2. Extraiga la tarjeta SIM de la bandeja.

3. Coloque una tarjeta SIM nueva en la bandeja y compruebe que se asienta correctamente.

4. Vuelva a insertar la bandeja de la tarjeta SIM en la ranura para la tarjeta SIM.

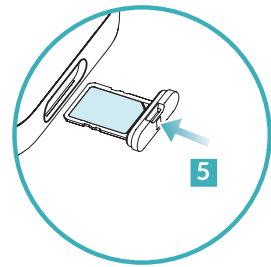
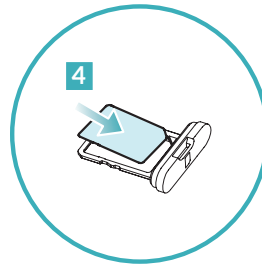
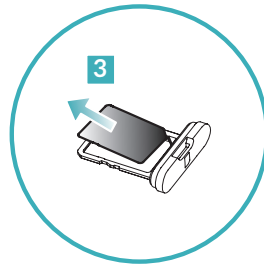
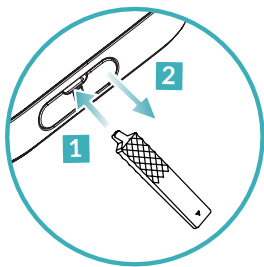
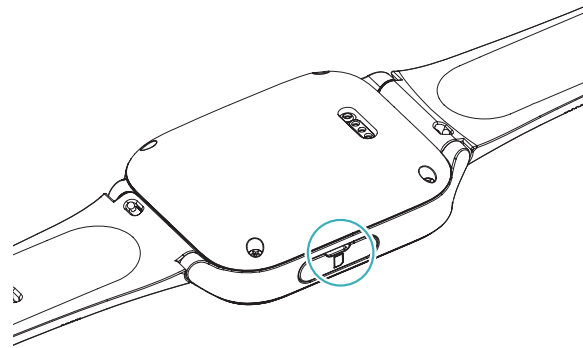

NOTA

Fíjese en la orientación de la tarjeta SIM. Si la tarjeta SIM no se coloca correctamente, podría atascarse.

Cómo quitar y poner las correas del reloj

Quite y ponga la correa del reloj como se ilustra a continuación.

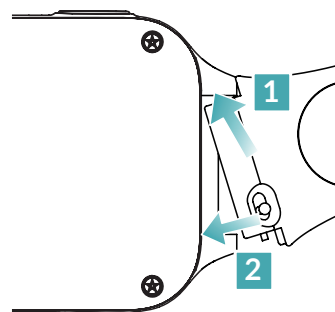
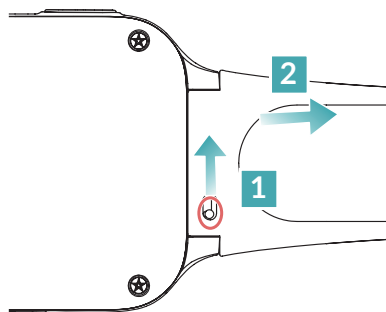

Capítulo 2. Aspectos básicos

En este capítulo se explica cómo navegar por la pantalla, gestionar los ajustes, comprobar la información deseada y más.

Navegación básica

Puede usar los siguientes gestos básicos para interactuar con su reloj.



En la pantalla de inicio, deslice hacia arriba para acceder a las notificaciones, y hacia abajo para el clima y los ajustes rápidos.



En la pantalla de inicio, deslice a la izquierda o a la derecha para ver las aplicaciones del reloj.



Pulse la pantalla de inicio durante 5 segundos para acceder a los fondos del reloj.

Botón de encendido:

- Pulse para activar o desactivar la pantalla, o vuelva a la pantalla de inicio.
- Pulse durante 3 segundos para activar el reloj.
- Pulse durante 3 segundos para acceder a las opciones de energía: Reiniciar y Apagar.



Botón de emergencia:

- Pulse para volver a la pantalla anterior o a la pantalla de inicio.
 - Pulse dos veces para acceder al asistente de voz.
 - Pulse durante 3 segundos para enviar una alerta de Ayuda al tutor legal y manténgalo pulsado durante 5 segundos para realizar una llamada de emergencia.
-

Iconos de estado

Los iconos de estado de la parte superior de la pantalla de inicio le ofrece información sobre su reloj.

Icono de estado	Qué significa
	Que su reloj está conectado a la red móvil. El área del triángulo indica la intensidad de la señal.
	La tarjeta SIM no está disponible.
	El Modo vuelo está activado.
	El Modo interrupciones está activado.
	Tiene una llamada perdida.
	Tiene una llamada rechazada.
	Tiene un mensaje SMS sin leer.
	Tiene un mensaje de una aplicación sin leer.
	Tiene un recordatorio de fármaco.
	Tiene un recordatorio de evento.
	Tiene un recordatorio de voz.
	Tiene un recordatorio de alarma.
	Ha recibido una felicitación.
	Tiene una notificación del sistema.
	El teléfono está cargando.

Ajuste de sonidos

Para cambiar los sonidos que emite el reloj cuando recibe una llamada, mensaje, recordatorio u otro tipo de notificación, tiene las siguientes opciones:

Primera opción

1. En la pantalla de inicio, deslice hacia abajo para acceder a los ajustes rápidos.
2. Toque  para acceder a los ajustes de Sonidos y vibraciones.
3. Para establecer el volumen de los sonidos, toque en Todos los volúmenes y, a continuación, arrastre los controles deslizantes donde desee.
4. Para cambiar los tonos de los sonidos, toque Tonos. Seleccione un tipo de sonido, como llamadas de teléfono o alarmas y, a continuación, escoja un tono (desplácese para verlos todos).

Segunda opción

1. Abra la aplicación Ajustes  del reloj.
2. Ingrese a Dispositivo > Sonidos y vibraciones.
3. Para establecer el volumen de los sonidos, toque en Todos los volúmenes y, a continuación, arrastre los controles deslizantes donde desee.
4. Para cambiar los tonos de los sonidos, toque Tonos. Seleccione un tipo de sonido, como llamadas de teléfono o alarmas y, a continuación, escoja un tono (desplácese para verlos todos).



Activar o desactivar vibraciones



Para activar o desactivar las vibraciones que el reloj usa para las notificaciones y las alertas, abra la aplicación Ajustes  en su reloj, ingrese a Dispositivo > Sonidos y vibraciones y, a continuación active o desactive Vibración según lo necesite.

Ajuste del brillo

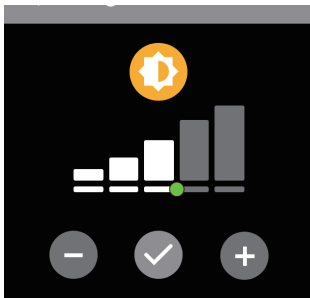

Para atenuar o aumentar el brillo de la pantalla del reloj, dispone de las siguientes opciones:



Primera opción

1. En la pantalla de inicio, deslice hacia abajo para acceder a los ajustes rápidos.
2. Toque  para acceder a los ajustes de Brillo.
3. Toque los controles de brillo o arrastre el control deslizante para ajustar el brillo.
4. Toque  para guardar los cambios.

Segunda opción

1. Abra la aplicación Ajustes  del reloj.
2. Ingrese a **Dispositivo** > **Pantalla** > **Brillo**.
3. Toque los controles de brillo o arrastre el control deslizante para ajustar el brillo.
4. Toque  para guardar los cambios.

Comprobación del estado del clima

En la pantalla de inicio del reloj, deslice hacia abajo para comprobar el estado del clima de su ubicación actual.



Toque el icono del clima para ver más detalles.

En la página de detalles del clima, toque en el icono de clima para ver la información actual de la temperatura, el índice UV y la velocidad del viento para ese día. Para ver una previsión de 4 días, desplace la pantalla del reloj.

Activación del Modo vuelo

Si activa el Modo vuelo apagará la conexión móvil. Cuando el Modo vuelo está activado, verá  en la parte superior de la pantalla de inicio.

Para activar el Modo vuelo, deslice hacia abajo en la pantalla de inicio para acceder a los ajustes rápidos y toque .



Toque para activar el Modo vuelo.

Activación del Modo interrupciones

Si activa Interrupciones rechazará todas las llamadas y evitará que las alertas emitan sonidos o vibraciones. Cuando Interrupciones está activado, verá  en la parte superior de la pantalla de inicio.

Para activar Interrupciones, deslice hacia abajo en la pantalla de inicio para acceder a los ajustes rápidos y toque .





Toque para activar Interrupciones.

En el modo Interrupciones, aún podrá hacer llamadas a su contacto de emergencias.



Cómo gestionar el modo Interrupciones

Para gestionar el modo Interrupciones, siga estos pasos:

1. Abra la aplicación Timex FamilyConnect™ en el teléfono.
2. Toque  en la esquina superior izquierda e ingrese a Planificador diario > Interrupciones.
3. Toque el modo que desea editar, o bien toque  para crear uno nuevo.
4. Toque GUARDAR tras editar o crear un modo.

Cambio del aspecto del reloj

En la pantalla de inicio, mantenga pulsada la pantalla del reloj durante 5 segundos para acceder a la lista de fondos del reloj. Para elegir un fondo del reloj, deslice el dedo por todos los fondos de reloj disponibles y toque el que desee.

De forma alternativa, abra la aplicación Ajustes  en el reloj y toque Fondos del reloj. Para elegir un fondo del reloj, deslice el dedo por todos los fondos de reloj disponibles y toque el que desee.

Cómo ver y gestionar las notificaciones

El teléfono le avisará cuando llegue una notificación con un mensaje emergente, sonido o vibración. Si no la lee de inmediato, se guarda en el centro de notificaciones para que pueda leerla más tarde.

Para ver las notificaciones no leídas, deslice hacia arriba en la pantalla de inicio y toque cualquier notificación para ampliarla.

- Para borrar una notificación, deslice a la izquierda sobre la notificación y toque .
- Para borrar todas las notificaciones, desplácese hasta el final de la notificación y toque ELIMINAR TODO.



NOTA

Todas las notificaciones no leídas se borrarán al reiniciar el reloj.

Cómo gestionar la detección de caídas

Con Detección de caídas activado, si el reloj detecta una caída fuerte, puede ayudarle a contactar con los servicios de emergencia y enviar una notificación a sus contactos de emergencia. Para activar esta característica, siga estos pasos:

1. Abra la aplicación Ajustes  del reloj.
2. Ingrese a Privacidad/Seguridad.
3. Active Detección de caídas.



NOTAS

Para gestionar la característica Detección de caídas en el reloj, asegúrese de que esta característica está activada en la aplicación Timex FamilyConnect™ del teléfono. Para activar la característica Detección de caídas en la aplicación, siga estos pasos:

1. Abra la aplicación Timex FamilyConnect™ en el teléfono.
2. Toque  en la esquina superior izquierda y, a continuación, toque Mis dispositivos.
3. Seleccione el reloj que desee y toque Ajustes > Gestionar funciones y active Detección de caídas.

Si el reloj detecta una caída fuerte, aparecerá una alerta en el reloj:

- Toque ESTOY BIEN en un minuto para descartar la alerta.
- Si toca AYUDA, el reloj notificará a los contactos predefinidos, enviando su ubicación actual a sus contactos familiares y llamando al contacto de emergencia.

Si el reloj detecta una caída fuerte y que ha estado inmóvil durante un minuto, enviará una notificación a sus contactos predefinidos, enviará su ubicación actual a sus contactos familiares y llamará a su contacto de emergencia automáticamente.



NOTAS

- El reloj no puede detectar todas las caídas. Cuanta más activo físicamente sea el usuario, más probable es que se active Detección de caídas, ya que la actividad de alto impacto puede dar la impresión de ser una caída.
- Si es posible, los usuarios deberán pulsar el botón SOS cuando necesiten ayuda.

Activación de las funciones de privacidad y seguridad

El reloj incluye algunas funciones útiles de privacidad y seguridad, como el uso compartido de la

ubicación, el uso compartido de datos del ritmo cardíaco y rastreo de la actividad.

Para activar estas funciones en el reloj, siga estos pasos:

1. Abra la aplicación Ajustes  del reloj.
2. Ingrese a Privacidad/Seguridad.
3. Active Rastreo de ubicación para compartir su ubicación.
4. Active Ritmo cardíaco para compartir los datos de su ritmo cardíaco.
5. Active Rastreo de actividad para compartir el rendimiento de su actividad.
6. Active Permitir llamadas y SMS sólo de Conexiones para permitir únicamente llamadas y mensajes de sus contactos.



NOTAS

Para gestionar estas funciones en el reloj, asegúrese de que están activadas en la aplicación Timex FamilyConnect™ del teléfono. Para activar estas funciones en la aplicación, siga estos pasos:

1. Abra la aplicación Timex FamilyConnect™ en el teléfono.
2. Toque  en la esquina superior izquierda y, a continuación, toque Mis dispositivos.
3. Seleccione el reloj que desee y toque Ajustes > Gestionar funciones y active las funciones que desee.

Configuración de los recordatorios de sedentarismo

Con Recordatorio de sedentarismo activado, recibirá un recordatorio para levantarse y moverse si lleva mucho tiempo en posición sentada. Para configurar los recordatorios de sedentarismo, siga estos pasos:

1. Abra la aplicación Ajustes  del reloj.
2. Toque Recordatorio de sedentarismo.
3. Active la característica y configure la frecuencia con la que desea recibir el recordatorio.

Cómo establecer el idioma

Debe establecer el idioma del reloj durante la configuración inicial. Para cambiar el idioma, siga estos pasos:

1. Abra la aplicación Ajustes  del reloj.
2. Ingrese a Dispositivo > Idioma.
3. Seleccione un idioma.

Cómo reiniciar, restablecer y actualizar el reloj

Si el reloj no funciona correctamente, pruebe a reiniciarlo y actualizarlo. Si el problema persiste, es posible que deba restablecerlo.

Reiniciar el teléfono

Para reiniciar el teléfono, lleve a cabo una de las siguientes acciones:

- Mantenga pulsado el botón de encendido hasta que aparezcan las opciones y, luego, seleccione Reiniciar.
- Abra la aplicación Ajustes  del reloj y toque Opciones de energía > Reiniciar.

Restablecer el reloj

Para restablecer el reloj, siga estos pasos:

1. Abra la aplicación Ajustes  del reloj.
2. Toque Opciones de energía > Restabl. de fábrica.

Actualizar el reloj

Para comprobar si hay actualizaciones de firmware y aplicarlas, abra la aplicación Ajustes  del reloj, toque Dispositivo > Actualizar el reloj y, si hay actualizaciones disponibles, toque Aceptar y siga las instrucciones que aparecen en la pantalla.



NOTAS

Para actualizar el reloj, asegúrese de que:

- El reloj está cargado como mínimo al 50 %.
- El reloj está conectado a la red móvil.

ATENCIÓN: El reloj sólo operará con versiones de firmware que hayan sido aprobadas para su uso por su proveedor de servicios inalámbricos y el fabricante del dispositivo. Puede que el reloj no funcione si instala en él firmware no autorizado.

Obtención de información sobre el reloj



Para ver la información sobre su reloj, abra la aplicación Ajustes  del reloj y toque Información. Podrá ver elementos como el número de teléfono, la versión de firmware, la versión de hardware, el IMEI, la red y el número de identificación de la FCC.

Capítulo 3. Aplicaciones del reloj

Su reloj Timex incluye una colección de aplicaciones que le ayudan a vigilar su salud, realizar un seguimiento de su actividad, estar en contacto con su familia y amistades y más.

Actividad





Para acceder a la aplicación Actividad , abra la aplicación Salud , y navegue por ella deslizando el dedo por la pantalla.

La aplicación Actividad  del reloj realiza un seguimiento de su movimiento a lo largo del día y le anima a cumplir sus metas de ejercicio. La aplicación cuenta el número de pasos que ha dado, la distancia que ha recorrido caminando o corriendo y las calorías que ha quemado.

Desplácese hacia abajo para ver su clasificación de actividad en comparación con sus familiares o amigos, las felicitaciones que ha recibido y su progreso semanal.



Alarmas



Para acceder a la aplicación Alarmas , abra la aplicación Planificador diario , y navegue por ella deslizando el dedo por la pantalla.

Use la aplicación Alarmas  para reproducir un sonido o hacer que el reloj vibre a una hora establecida.

Establecer una alarma en el reloj

1. Abra la aplicación Planificador diario .
2. Deslice el dedo por la pantalla para acceder a la aplicación Alarmas .
3. Toque , toque HORA, desplace los números para establecer la hora y toque GUARDAR.
4. Toque REPETIR, elija los días de la semana para establecer la opción de repetir y toque GUARDAR.
5. Toque GUARDAR.





CONSEJO

Para activar o desactivar la alarma, toque su interruptor.

Responder a una alarma



Cuando suene una alarma, puede tocar  para esperar 10 minutos antes de que vuelva a sonar, o bien toque  para descartarla.

Eliminar una alarma en el reloj

1. Abra la aplicación Planificador diario .
2. Deslice el dedo por la pantalla para acceder a la aplicación Alarmas .
3. Deslice a la izquierda sobre la alarma en la lista y toque .

Calculadora



Para acceder a la aplicación Calculadora , abra la aplicación Más , y navegue por ella deslizando el dedo por la pantalla.

En la aplicación Calculadora , puede llevar a cabo cálculos aritméticos básicos. Para llevar a cabo un cálculo rápido, toque los números y operadores para obtener un resultado.

Verificación



Para acceder a la aplicación Verificación , abra la aplicación Salud , y navegue por ella deslizando el dedo por la pantalla.

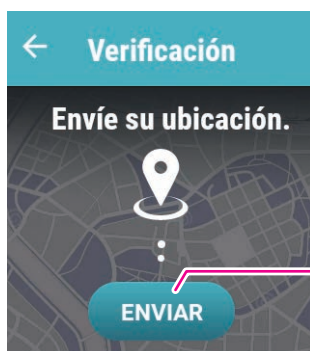

Toque para compartir su ubicación.



Contactos



Consulte su lista de contactos en la aplicación [Contactos](#). Toque un contacto para realizar una llamada o enviar un mensaje.

Ritmo cardíaco





Para acceder a la aplicación Ritmo cardíaco , abra la aplicación Salud , y navegue por ella deslizando el dedo por la pantalla.

Su ritmo cardíaco es un elemento importante para conocer el estado de su cuerpo. Puede comprobar su ritmo cardíaco en cualquier momento. El reloj mide continuamente su ritmo cardíaco mientras lo lleva puesto.

El reloj le enviará una notificación si el ritmo cardíaco permanece por encima o por debajo del umbral establecido.



Cómo establecer el umbral de ritmo cardíaco

1. Abra la aplicación Timex FamilyConnect™ en el teléfono.
2. Toque  en la esquina superior izquierda y, a continuación, toque Centro de actividad.
3. Toque el mosaico de Ritmo cardíaco, toque el icono de ajustes  y, a continuación, toque Alertas RC.
4. Active las alertas de ritmo cardíaco, toque el icono de edición  para establecer el umbral de ritmo cardíaco y, a continuación, toque [Aceptar](#).





NOTAS

- Para obtener una medición del ritmo cardíaco fiable, asegúrese de que el reloj está colocado en la muñeca, de forma ajustada pero cómoda, y que la parte posterior del reloj toca la muñeca.
- Compruebe que la parte posterior del reloj está alineada con la parte superior de la muñeca. Si el hueso de la muñeca se interpone, coloque el reloj entre 2 y 5 cm más arriba en el brazo, alejándolo del hueso de la muñeca.
- Algunos factores, como la existencia de perfusión cutánea, tatuajes en la muñeca, la postura del brazo y arañazos en el sensor óptico, pueden imposibilitar la toma correcta de mediciones de frecuencia cardíaca.
- Este reloj no es un dispositivo médico y no se recomienda su uso para personas con afecciones graves del corazón. Consulte con su médico antes de empezar cualquier programa de ejercicio.



Fármacos



Para acceder a la aplicación Fármacos , abra la aplicación Planificador diario , y navegue por ella deslizando el dedo por la pantalla.



Crear un recordatorio de fármaco

No se pueden crear recordatorios de fármaco en el reloj. Para crear un recordatorio, siga estos pasos:

1. Abra la aplicación Timex FamilyConnect™ en el teléfono.
2. Toque  en la esquina superior izquierda e ingrese a Planificador diario > Rastreador de fármacos.
3. Toque  e ingrese la información que desee.
4. Toque GUARDAR tras crear un recordatorio.



Cómo responder a un recordatorio de fármaco

Cuando llega una notificación de fármaco, puede realizar una de las acciones siguientes:

- Pulse el botón de encendido o el botón de emergencia para descartar el recordatorio.
- Toque  para esperar diez minutos antes de que el reloj vuelva a mostrar el recordatorio.
- Toque  para confirmar que ha tomado la medicación.
- Toque  para ver los detalles. Si toca OMITIR, deberá indicar el motivo.

Cómo eliminar un recordatorio de fármaco

No se pueden eliminar recordatorios de fármaco en el reloj. Para eliminar un recordatorio, siga estos pasos:

1. Abra la aplicación Timex FamilyConnect™ en el teléfono.
2. Toque  en la esquina superior izquierda e ingrese a Planificador diario > Rastreador de fármacos.
3. Navegue hasta el recordatorio que quiere gestionar y toque  para eliminarlo, o  para editarlo.



NOTA

No dependa únicamente de las notificaciones de la aplicación y del reloj para acordarse de tomar su medicación.

Mensajes



Leer un mensaje





Cuando sienta un toque o escuche un sonido de alerta que le avisa de la llegada de un mensaje, eleve el reloj y toque la notificación emergente para leerlo.

De forma alternativa, puede abrir la aplicación Mensajes , tocar Mensaje recientes, y tocar el mensaje para leerlo.



Cambio de los ajustes de notificación

1. Abra la aplicación Ajustes  del reloj.
2. Ingrese a Dispositivo > Sonidos y vibraciones > Tonos > Notificaciones.
3. Seleccione el sonido que el reloj reproducirá cuando reciba un mensaje.

Cómo responder a un mensaje

1. Abra la aplicación Mensajes .
2. Toque Mensajes recientes y, a continuación, toque el mensaje que quiere responder.
3. Toque , podrá desplazarse para ver una lista de mensajes predefinidos y tocar uno para enviarlo. De forma alternativa, puede tocar , escribir su mensaje, y tocar  para enviarlo.



Si responde a un mensaje de una aplicación, puede redactar su mensaje haciendo lo siguiente:

- **Enviar un emoji:** Toque  y deslice el dedo por la pantalla para navegar por los emojis disponibles. Cuando encuentre el símbolo adecuado, toque para enviarlo.
- **Dictar texto:** Toque , mantenga pulsado , diga aquello que quiera decir y levante el dedo.



Personalización de mensajes predefinidos

Para personalizar los mensajes predefinidos, siga estos pasos:

1. Abra la aplicación Timex FamilyConnect™ en el teléfono.
2. Toque  en la esquina superior izquierda y, a continuación, toque Mis dispositivos.
3. Seleccione el reloj deseado, toque Ajustes > Ajustes y datos del reloj > MENSAJES PREDEFINIDOS.
4. Toque un mensaje para editarlo y luego toque  para guardar el cambio, o bien toque ELIMINAR MENSAJE PREDEFINIDO para eliminar este mensaje.
5. Para añadir un mensaje nuevo, desplácese hasta el final de la lista de mensajes e ingrese el mensaje en el campo de texto. A continuación, toque Añadir.

PAI



Para acceder a la aplicación PAI , abra la aplicación Salud , y navegue por ella deslizando el dedo por la pantalla.

La PAI (Inteligencia de la Actividad Personal) es una métrica de salud científicamente validada que calcula el impacto de su actividad física en su corazón y le orienta para lograr una vida más sana y larga. Está respaldada por uno de los mayores estudios de salud del mundo. Mantener una puntuación de 100 PAI o más se asocia a una reducción del riesgo de mortalidad por enfermedad cardiovascular en un 25 % de promedio.

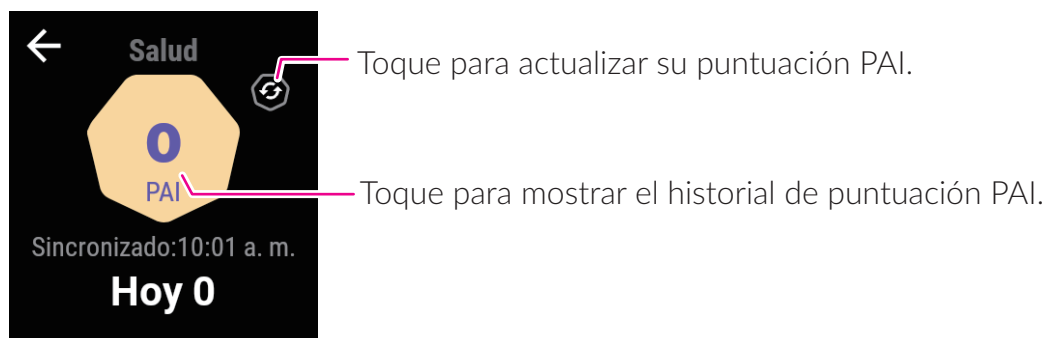

Recibirá una notificación cuando alcance un objetivo de PAI.

Teléfono



Cómo contestar una llamada

En la pantalla de llamadas entrantes, toque  para contestar una llamada.

Cómo rechazar una llamada

En la pantalla de llamadas entrantes, toque  para rechazar una llamada.



Cómo finalizar una llamada

Toque  cuando esté preparado para terminar la llamada.



Cómo hacer una llamada

Para hacer una llamada en el reloj, tiene los siguientes opciones:

Primera opción

1. Abra la aplicación Teléfono .
2. Toque Contactos y, a continuación, toque el contacto que desee.
3. Toque  para hacer una llamada.

Segunda opción



1. Abra la aplicación Teléfono .
2. Toque Marcador/Teclado.
3. Ingrese el número de teléfono y toque  para hacer una llamada.

Tercera opción

1. Abra la aplicación Teléfono .
2. Toque Llamadas recientes.
3. Toque el contacto que desee.



En el transcurso de una llamada

- Toque  para ajustar el volumen durante una llamada.
- Toque  para usar el teclado para ingresar dígitos adicionales durante una llamada.

Marcador/Teclado

Si no encuentra la característica Marcador/Teclado en la aplicación Teléfono , deberá activar primero la característica Marcador/Teclado. Para activar esta característica, siga estos pasos:

1. Abra la aplicación Timex FamilyConnect™ en el teléfono.
2. Toque  en la esquina superior izquierda y, a continuación, toque Mis dispositivos.
3. Seleccione el reloj que desee y toque Ajustes > Gestionar funciones y active Marcador del teléfono.

Cómo hacer una llamada de emergencia

Para hacer una llamada de emergencia en el reloj, lleve a cabo una de las siguientes acciones:

- Mantenga pulsado el botón de emergencia hasta que el reloj vibre y comience una cuenta regresiva. Cuando la cuenta regresiva termine, el reloj hará una llamada de emergencia.



- Si la característica Marcador/Teclado está desactivada en el teléfono, abra la aplicación Contactos , y toque Llamar al 911 para hacer una llamada de emergencia.

Si se ha activado la detección de caídas y ha estado inmóvil durante un minuto después de que el reloj detectase una caída fuerte, hará una llamada automática al contacto de emergencia.

Si ha iniciado una llamada de emergencia por accidente, toque  para cancelarla.

Recordatorios





Para acceder a la aplicación Recordatorios , abra la aplicación Planificador diario , y navegue por ella deslizando el dedo por la pantalla.



Su reloj le envía notificaciones de los recordatorios que crea en la aplicación Timex FamilyConnect™ del teléfono.

Creación de un recordatorio

No se pueden crear recordatorios en el reloj. Para crear un recordatorio, siga estos pasos:

1. Abra la aplicación Timex FamilyConnect™ en el teléfono.
2. Toque  en la esquina superior izquierda e ingrese a Planificador diario > Eventos.
3. Toque , y toque Añadir nuevo recordatorio.
4. Toque GUARDAR tras crear un recordatorio.

Cómo responder a un recordatorio

Cuando suene una notificación de recordatorio, puede tocar  para esperar 10 minutos antes de que el reloj vuelva a mostrarlo, o bien toque  para descartarlo.



Cómo eliminar un recordatorio

No se pueden crear recordatorios en el reloj. Para eliminar un recordatorio, siga estos pasos:

1. Abra la aplicación Timex FamilyConnect™ en el teléfono.
2. Toque  en la esquina superior izquierda e ingrese a Planificador diario > Eventos.
3. Toque el recordatorio que desea eliminar.
4. Toque ELIMINAR.

Tiempo de espera



Para acceder a la aplicación Sueño , abra la aplicación Salud , y navegue por ella deslizando el dedo por la pantalla.

Si lleva puesto el reloj cuando va a dormir, el reloj vigilará su sueño. Cuando se levante, abra la aplicación Sueño  para descubrir la cantidad de tiempo de sueño y sus tendencias de sueño durante la última semana.

Capítulo 4. La aplicación Timex FamilyConnect™

Use la aplicación Timex FamilyConnect™ en el teléfono para ubicar el reloj, comprobar los registros de actividad, configurar los ajustes y más.

Vista de mapa

Cuando inicia la aplicación Timex FamilyConnect™ en el teléfono, se muestra la pantalla Vista de mapa.



Modo de Seguimiento activo

Con este modo activado, el reloj actualiza su ubicación cada 3 minutos. Además, el modo de Seguimiento activo, cuando se activa, dura 15 minutos.

Ajustes y datos del reloj

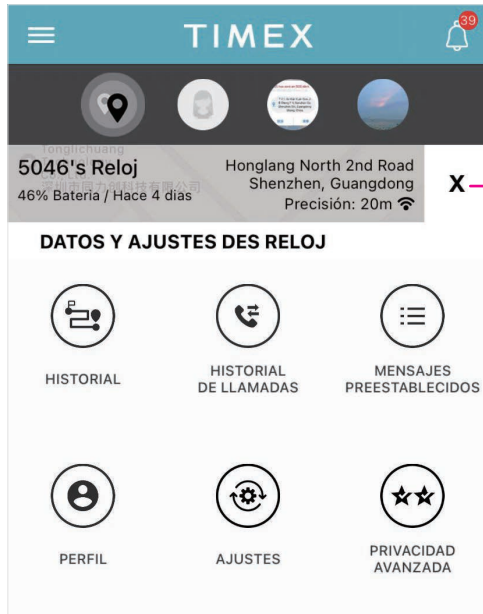

X — Toque para cerrar Ajustes y datos del reloj.

Historial de ubicación Consulte el historial de ubicación del reloj vinculado.

Historial de llamadas Consulte el historial de llamadas del reloj vinculado.

Mensajes predefinidos Edite o añada mensajes predefinidos para usar en el reloj vinculado.

Perfil de usuario Consulte o edite el perfil de usuario del reloj

Ajustes de dispositivos Personalice la frecuencia con la que se actualiza la ubicación del reloj, programe una hora para que el reloj indique su ubicación o acceda a otros ajustes, como por ejemplo encontrar un reloj perdido haciendo que emita un sonido, desactivar el reloj de forma remota o desvincular el reloj.

Cómo gestionar las características Defina qué características se pueden activar o desactivar en el reloj vinculado.

Mis dispositivos

En Mis dispositivos, puede obtener una vista de cada reloj Timex vinculado y comprobar su información, así como el nivel de batería, el número de teléfono y la ubicación. También puede usar el acceso rápido a las características usadas con más frecuencia.

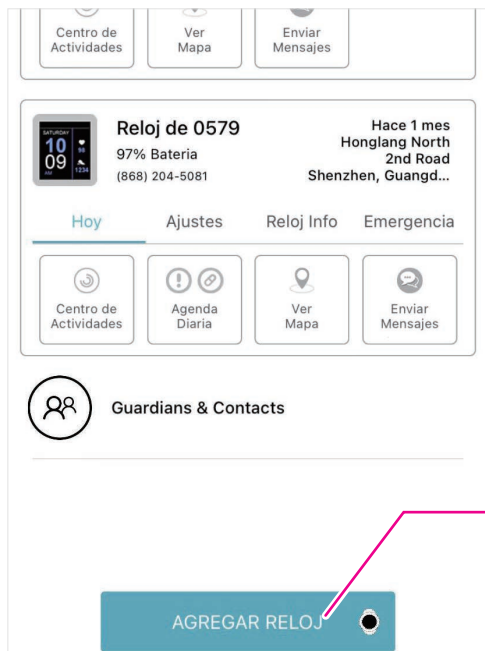

Toque para vincular otro reloj Timex.

Hoy	Acceso rápido a Centro de actividad , Planificador diario , Vista de mapa y Mensajes .
Ajustes	Acceso rápido a Ajustes de dispositivos , Todos los contactos y Cómo gestionar las características .
Información del reloj	<ul style="list-style-type: none"> • Añadir a contactos del teléfono: añade el reloj a los contactos del teléfono. • Encontrar reloj: hace que el reloj perdido emita un sonido. • Conectar dispositivos: establece el reloj existente como un contacto del reloj recién vinculado.
Emergencia	Toque Contacto de emergencia para gestionar su contacto de emergencia.

Todos los contactos

Revise o gestione los contactos del reloj desde esta característica.

Cómo añadir un contacto al reloj

Toque  e ingrese la información necesaria para añadir un contacto. De forma alternativa, puede tocar [Sus contactos](#) para importar un contacto directamente desde el teléfono.



Toque para importar un contacto desde el teléfono.



Cómo establecer el tipo de cuenta

- **Tutor legal:** un tutor legal puede llamar y enviar mensajes al reloj vinculado, así como localizarlo, usando la aplicación Timex FamilyConnect™. Se necesita la dirección de correo electrónico si el tipo de cuenta se establece como Tutor legal. Se le enviará un mensaje de correo electrónico para invitar al tutor legal a descargar la aplicación Timex FamilyConnect™.
- **Contacto:** un contacto sólo puede hacer o recibir llamadas al reloj vinculado o desde él.

Cómo editar un contacto del reloj

Toque un contacto para ver su información de contacto. Edite la información de contacto como necesite y toque  para guardar el cambio, o desplácese a la parte inferior i toque Eliminar contacto para eliminarlo.

Mensajes

Visualice, cree y gestione mensajes en esta característica.

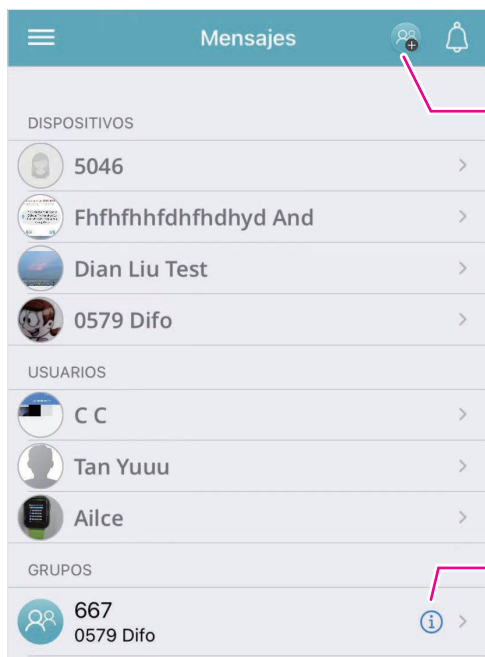

Toque para crear una nueva conversación en grupo.

Toque para ver y editar ajustes de conversaciones en grupo.

Centro de actividad

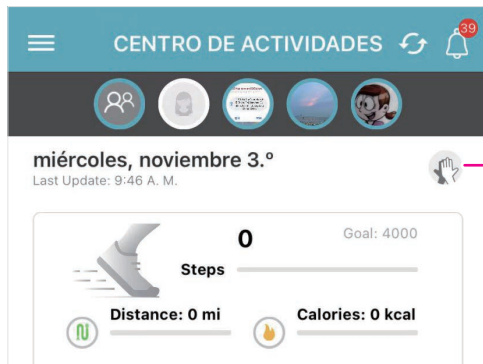

Toque para enviar una felicitación.

El Centro de actividad le permite mantener un registro de indicadores de salud de la persona que lleva el reloj a lo largo del día, incluyendo su movimiento, ritmo cardíaco, puntuación PAI y sueño. Toque un mosaico para saber más sobre la característica.

Resumen de actividad

Compruebe el número de pasos que ha dado la persona que lleva el reloj, la distancia que ha caminado o corrido y las calorías activas que ha quemado.

Puntuación PAI

Consulte la puntuación PAI ganada por la persona que lleva el reloj. Toque **Ganar más PAI** para obtener consejos sobre cómo obtener puntos PAI.

Ritmo cardíaco

Revise el ritmo cardíaco en reposo y el historial de ritmo cardíaco y configure los ajustes de ritmo cardíaco.

Toque el icono de ajuste  en la esquina superior derecha para ingresar a la página de ajustes del ritmo cardíaco.

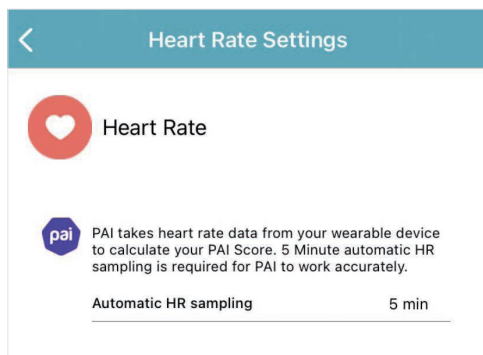

Análisis del sueño

Consulte detalles del sueño del día y un análisis del sueño de un período de 7 días.

Toque el icono de ajustes  para ingresar a la página de ajustes de sueño. Puede establecer un programa de sueño que ayude a la persona que lleva el reloj a cumplir sus objetivos de sueño.

Planificador diario

Planificador diario le permite crear un evento, gestionar el modo Interrupciones y establecer un recordatorio de fármaco.

Alarmas y recordatorios

Para crear una alarma o un recordatorio, toque Evento, toque , seleccione el tipo de evento y toque GUARDAR tras crearlo.



Para eliminar una alarma o un recordatorio, toque Evento, toque la alarma o el recordatorio que desea gestionar y, a continuación, toque ELIMINAR.

Interrupciones

Para gestionar el modo Interrupciones, toque Interrupciones, toque el modo que desea editar, o bien toque  para crear uno nuevo y toque GUARDAR tras editar o crear un modo.

Rastreador de fármacos

Para crear un recordatorio para tomar una medicación, toque Rastreador de fármacos, toque , ingrese la información que desee y, a continuación, toque GUARDAR tras crear un recordatorio.

Para gestionar un recordatorio para tomar una medicación, toque Rastreador de fármacos, navegue hasta el recordatorio que quiere gestionar y toque  para eliminarlo, o  para editarlo.

Mi cuenta

Modifique el nombre de la cuenta, su número de teléfono, su contraseña o elimine la cuenta con esta opción.

Ajustes de la aplicación

Para mostrar la ubicación del teléfono en la vista de mapa, active Muestra mi ubicación. Con esta opción también puede cambiar el idioma de la aplicación Timex FamilyConnect™.

Ayuda

Consulte los manuales del producto, las preguntas más frecuentes, videos instructivos, instrucciones de actualización, etc.

Desconexión

Toque Cerrar sesión para cerrar la sesión de la aplicación Timex FamilyConnect™.

Información importante de seguridad

Lea toda la información de seguridad antes de usar el producto. No seguir estas instrucciones de seguridad podría resultar en lesiones o daños al producto u otra propiedad.

Instrucciones importantes de seguridad

- Observe si hay señales o avisos que prohíban o restrinjan el uso de dispositivos electrónicos.
- No intente desarmar o reparar el reloj por su cuenta. Desarmar el reloj podría dañarlo, lo que ocasionaría pérdidas de resistencia al agua o podría ocasionar lesiones.
- Sea siempre muy cuidadoso con su reloj. Contiene componentes electrónicos sensibles, y puede dañarse si cae al suelo, se quema, perfora, aplasta, desmonta o si se ve expuesto a un calor excesivo o a líquidos.
- Mantenga su reloj limpio y seco. Limpie su reloj habitualmente con un paño sin pelusas ni abrasivos. No use líquidos ni productos de limpieza. No limpie el reloj durante la carga.
- Su reloj tiene una clasificación IP67 de resistencia al agua y al polvo. La resistencia al agua y al polvo no es una condición permanente, podría verse reducida como resultado del desgaste normal. No lo sumerja. No lo lleve para practicar natación, o si toma una ducha o un baño. No lo esponga a agua a presión o agua a alta velocidad. No entre con el reloj en una sala de vapor ni en una sauna.
- Nunca aplique una presión excesiva a un botón del reloj ni fuerce el conector de carga o la tarjeta SIM en un puerto. De hacerlo, podría ocasionar daños que no cubre la garantía.
- No puse el reloj en presencia de emanaciones de gases, pues supondría un riesgo de incendio o explosión.
- No use ni almacene el reloj a temperatura extremas, ya que podría sobrecalentarse, ocasionar quemaduras, suponer un riesgo de incendio y dejar de funcionar.
- No tire su dispositivo al fuego, ya que podría explotar, ocasionando lesiones graves, la muerte y pérdidas materiales.

Pérdida de audición

Escuchar sonidos a volúmenes altos puede causar una pérdida de audición permanente.



ADVERTENCIA: Para evitar posibles daños auditivos, no escuche música a volumen alto durante largos períodos de tiempo.

Interferencia con dispositivos médicos

El reloj contiene imanes que pueden interferir con dispositivos médicos como marcapasos o desfibriladores, entre otros. Si usted utiliza cualquiera de estos dispositivos médicos, consulte

con su doctor y obtenga información específica para su dispositivo médico y si necesita mantener una distancia segura de separación entre el dispositivo médico y el reloj.

Irritación de la piel

Este reloj está fabricado con materiales usados habitualmente en artículos electrónicos de consumo portátiles. Sin embargo, algunas personas pueden desarrollar irritación en la piel a causa de alergias o sensibilidades. Si tiene alguna sensibilidad cutánea conocida, tenga especial cuidado al llevar el reloj.

Limpie el reloj habitualmente. Deje de usarlo si presenta erupciones, enrojecimiento, picazón o cualquier otro tipo de irritación o incomodidad en la piel bajo el reloj o a su alrededor. Contacte con su médico si la irritación persiste.

Riesgo de asfixia

El reloj y sus accesorios pueden suponer un riesgo de asfixia o causar otras lesiones a niños de corta edad. Manténgalos alejados de niños pequeños.

Carga

Cargue el reloj con el cable USB y la base de carga suministrados. Lleve a cabo la carga sólo con un adaptador que cumpla los estándares de seguridad internacionales y regionales. El uso de otros adaptadores podría dañar el reloj o suponer un riesgo de lesión o muerte.

Es importante mantener el reloj en un espacio bien ventilado durante la carga. No use cables ni cargadores dañados.

Batería

No intente reemplazar las baterías del reloj por su cuenta. Podría dañarlas, en cuyo caso podría sobrecalentarse y producir lesiones. Sólo un proveedor de servicios autorizado puede cambiar las baterías de su reloj.

Las baterías deben reciclarse o desecharse por separado de los residuos domésticos. No incinere las baterías. Consulte la normativa local de residuos de su país para la eliminación adecuada de productos electrónicos.

Temperatura de funcionamiento

El reloj está diseñado para funcionar y almacenarse en temperaturas ambiente de entre -10 °C y 45 °C (14 °F y 113 °F). Si se almacena o utiliza fuera de estos intervalos de temperatura, el reloj puede dañarse o la vida útil de la batería podría reducirse. Evite exponer el reloj a cambios importantes de temperatura o humedad.

Información sobre cumplimiento normativo

Esta sección presenta la información normativa, la certificación y la información de cumplimiento específicas de su producto.

Campos electromagnéticos (CEM)

Este producto cumple con todas las normas y regulaciones vigentes con respecto a la exposición a campos electromagnéticos.

Declaración de cumplimiento de la FCC

Cualquier cambio o modificación al dispositivo que no haya sido aprobado por Timex expresamente puede anular su autoridad para usar este dispositivo.

Este equipo ha sido probado y se ha determinado que cumple los límites de un dispositivo digital de clase B, según el apartado 15 de las normas de la FCC. Estos límites están diseñados para ofrecer una protección razonable contra las interferencias perjudiciales en instalaciones domésticas.

Este equipo genera, utiliza y puede emitir energía de radiofrecuencia y, si no se instala y se utiliza según las instrucciones, puede causar interferencias perjudiciales en las comunicaciones de radio. Sin embargo, no está garantizado que no se produzcan interferencias en una instalación en concreto.

Si este equipo causara interferencias perjudiciales en la recepción de radio o televisión, lo cual puede determinarse apagando y encendiendo el equipo, se recomienda al usuario que intente corregir las interferencias con una o más de las medidas siguientes:

- Reoriente o reubique la antena receptora.
- Aumente la distancia entre el equipo y el receptor.
- Conecte el equipo a una toma de corriente de un circuito distinto al que esté conectado el receptor.
- Si necesita ayuda, consulte a un distribuidor o técnico de radio/TV cualificado.

Este dispositivo cumple con las normas de la FCC. La operación se encuentra sujeta a las dos condiciones siguientes: (1) el dispositivo no debe causar interferencias perjudiciales, y (2) el dispositivo debe aceptar cualquier interferencia recibida, incluidas las interferencias que puedan provocar un funcionamiento no deseado.



FCC ID: 2ACCJB128

Declaración de exposición a la radiación de la FCC:

Este equipo cumple los límites de exposición a radiación de la FCC estipulados para entornos no controlados. Este transmisor no debe colocarse ni utilizarse con otra antena ni otro transmisor.

Información sobre eliminación y reciclaje

En Timex, nos esforzamos continuamente por mejorar nuestras operaciones y productos, y minimizar nuestro impacto en el medio ambiente.



Su producto se ha diseñado y fabricado con materiales y componentes de gran calidad, que se pueden reciclar y volver a utilizar. Tenga en cuenta las normativas locales en relación con la eliminación del embalaje, de baterías gastadas y equipos antiguos. Llame al servicio de Asistencia para clientes sobre reciclaje al 1-800-822-8837 para obtener instrucciones sobre el reciclaje.



Este símbolo en su dispositivo o en sus accesorios indica que no deben desecharse con los demás residuos del hogar. Cuando el dispositivo deje de funcionar, llévalo a un punto de recolección designado por las autoridades locales. Para obtener información más detallada sobre el reciclaje del dispositivo, entre en contacto con las autoridades locales, los centros de residuos del hogar o las tiendas.

La recolección o reciclaje separado de su dispositivo y accesorios en el momento de desecharlos lo ayudará a conservar los recursos naturales y a asegurarse de que se recicla correctamente para proteger la salud humana y del medio ambiente.

Marcas comerciales

©2021 Timex Group USA, Inc. TIMEX y FAMILY CONNECT son marcas comerciales de Timex Group USA, Inc. en los EE. UU. y otros países.

IOS es una marca comercial o marca comercial registrada de Cisco en los EE. UU. y en otros países y se usa con licencia.

La marca denominativa y el logotipo PAI son marcas comerciales de PAI Health Inc.

App Store es una marca de servicio de Apple Inc, en los EE. UU. y otros países.

La marca denominativa y el logotipo de Google Play son marcas comerciales de Google Inc.

Android se utiliza según los términos descritos en la Creative Commons Atribución 3.0.

El resto de marcas comerciales y nombres comerciales pertenecen a sus respectivos propietarios.